

TRASCO® FLEXIBLE COUPLINGS

Description

TRASCO® flexible couplings consist of two metal hubs and an elastic gear ring which is resistant to oils, chemical agents and heat. The construction allows safe power transmission between driver and driven shafts, absorbing impact loads and torsional vibrations.

Hubs are available in cast iron GG25, die cast aluminium alloy or forged aluminium.

On special request hubs are available in steel or cast iron GGG40.

ACCOUPLLEMENTS ÉLASTIQUES TRASCO®

Description

Les accouplements TRASCO®, élastiques et homocinétiques, sont constitués de deux demi-joints métalliques identiques qui présentent des cavités à section circulaire et d'une couronne à dents bombées en matière élastique résistant à la chaleur, à l'usure et aux agents chimiques.

Le matériau généralement utilisé pour la fabrication des moyeux est la fonte GG25, ou bien un alliage spécial d'aluminium moulé sous pression ou estampé. Sur demande, il est possible d'obtenir la fourniture de joints en fonte sphéroïdale ou en acier.

ELASTISCHE TRASCO® KUPPLUNGEN

Beschreibung

Die TRASCO® Kupplung besteht aus zwei Kupplungshälften und einem elastischen Zwischenring, welcher beständig ist gegenüber Öl, diversen Chemikalien und Hitze. Diese Kupplungsart erlaubt eine formschlüssige Drehmomentübertragung.

Das Nabenmaterial ist standardmäßig aus GG25, bei den kleinen Versionen steht auch wahlweise eine Version aus Aluminium zur Verfügung. Auf Anfrage hin besteht auch die Möglichkeit Ausführungen in Stahl und GGG40 zu liefern.

ACOPLAMIENTO ELÁSTICO TRASCO®

Descripción

Los acoplamientos TRASCO® están formados por dos semicoronas metálicas iguales con unas cavidades cóncavas alrededor de las mismas, lo que permite intercalar en los espacios libres un elastomero dentado de dientes abombados de material elástico, resistente al calor, desgaste y con la máxima seguridad para eliminar las vibraciones y choques durante el funcionamiento, absorbiendo las desalineaciones angulares, radiales y axiales.

El material utilizado para la construcción de los cuerpos metálicos es de fundición o una aleación de aluminio estampado.

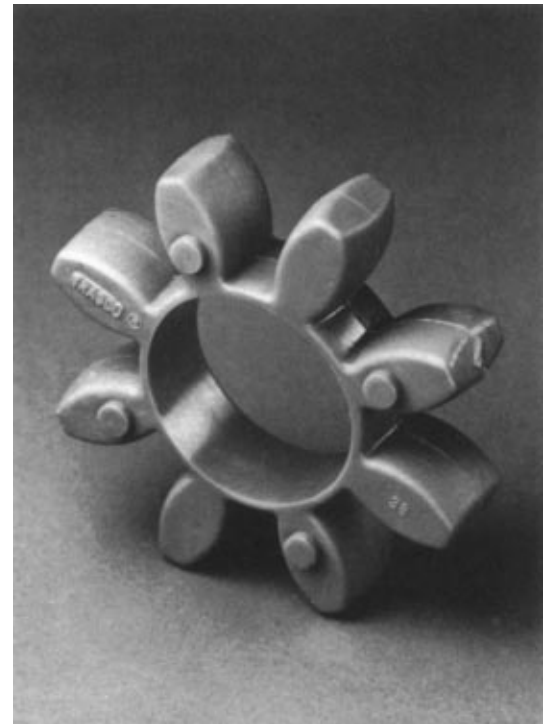
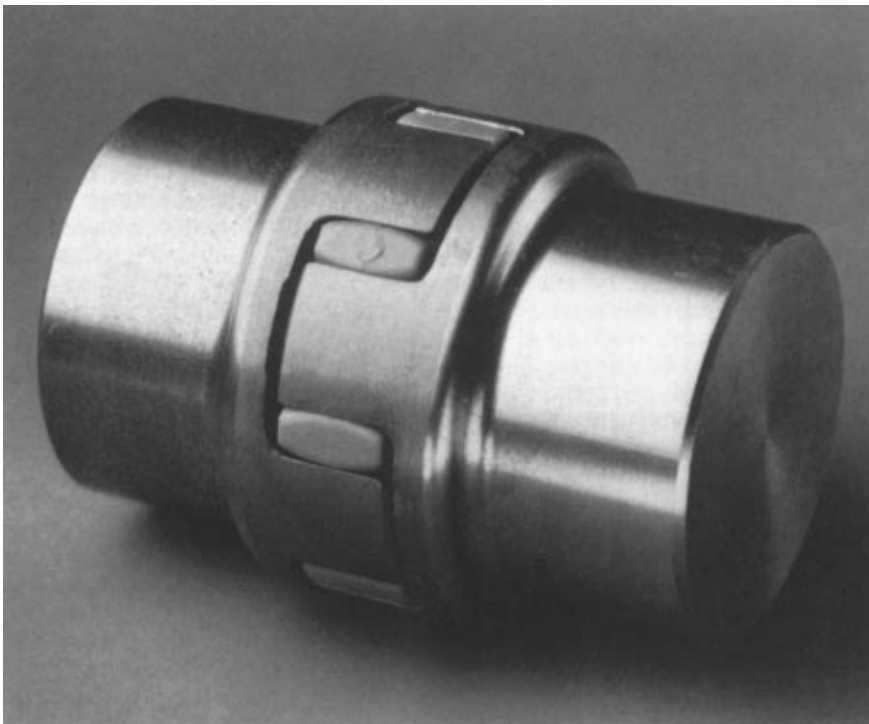

In the base execution, "GR" TRASCO® couplings are available in two different versions: precision "P" or economy "S".

In all other executions, only the precision type is manufactured. The difference between "P" and "S" type hubs is that in the precision execution the circular sections of the hubs are precision machined, while in the economy execution they are simply deburred.

The "S" version allows lower axial displacement as indicated in the technical performance table.

Les accouplements TRASCO® sont construits dans la série de base en deux versions: TRASCO®-S et TRASCO®-P; pour toutes les autres exécutions il n'est prévu que la version P.

L'unique différence consiste dans le fait que dans la version "P" (précision) les cavités à section circulaire des demi-joints sont soigneusement usinées à l'outil alors que dans la version "S" (standard) ces cavités sont seulement ébarbées. Les capacités de transmission, la durée et toutes

Die TRASCO® Kupplung wird in der Ausführung "GR" in zwei verschiedenen Versionen hergestellt:

a) Präzisionausführung "P" mit gefrästen Klauen;
b) Standardausführung "S" mit unbearbeiteten Klauen.

Die Version "S" erlaubt nur einen geringeren Axialversatz, wie in der Tabelle aufgeführt ist. Die Naben sind wahlweise in zwei verschiedenen Aussendurchmessern "A" und "B" lieferbar.

Die Typen - bzw. Größenbezeichnung weist

La serie base de los acoplamientos "GR" TRASCO® se construye en dos versiones: TRASCO® "P" y TRASCO® "S"; mientras en todas las demás ejecuciones esta previsto solamente una sola ejecución, la "P" (precisa).

La diferencia entre la ejecución "P" (precisa) y "S" (standard) esta en que en la ejecución "P" el alojamiento circular de las semicoronas esta mecanizado con precisión, mientras que en la ejecución "S" los alojamientos estan desbarbados.



Each hub is available in two types "A" and "B", which can accommodate maximum bore size in mm corresponding respectively to the first and second number of the coupling designation.

Besides the various executions shown in the catalogue, it is always possible to manufacture coupling hubs for special applications.

Performance

In its class TRASCO® coupling transmits more power in relation to the physical space occupied.

It has a very compact design and allows safe power transmission by absorbing peak loads and torsional vibrations. Moreover, the elastic deformation of the polyurethane gear ring compensates angular and radial misalignments and also absorbs small shaft length variation.

The involute profile of the gear ring teeth prevents high stress concentration on reduced surfaces and the crowned profile avoids the transmission of axial stress.

The high duty factor of TRASCO® couplings is due to the fact that the elastic element works under compression and never under flexion.

TRASCO® couplings are suitable for working both in horizontal and in vertical positions and easily support any load variation or reversal. The two coupling halves are electrically insulated from each other.

les autres caractéristiques sont communes aux deux versions. La version "S" offre un déplacement axial moindre comme le montre le tableau correspondant. Le TRASCO® "S", nettement plus économique, répond tout à fait à la-quasi totalité des exigences. Chaque version est disponible en deux mesures, "A" et "B", qui peuvent accueillir respectivement les trous de diamètre maximum (en mm) correspondant respectivement au premier et au deuxième numéro de sigle. Outre les formes standard présentées dans ce catalogue, il est toujours possible de réaliser sur commande des joints de forme spéciale.

Fonctionnement

Dans sa catégorie, l'accouplement TRASCO® est, à égalité de dimensions, le joint élastique qui transmet le plus de puissance. Il est en effet très compact et permet une transmission sûre du mouvement entre l'arbre moteur et l'arbre entraîné en absorbant les chocs et les vibrations torsionnelles. Il permet en outre, grâce à la déformation élastique de la couronne dentée, de compenser les désalignements angulaires et radiaux et d'absorber de petites variations en longueur des arbres reliés. Le profil développant des dents de la couronne élastique permet d'éviter la concentration de fortes charges sur de petites surfaces alors que le profil bombé évite la transmission d'efforts axiaux. La forte capacité de charge du joint TRASCO® est due au fait que l'élément élastique opère par compression et non pas

auf den maximal möglichen Bohrungs-durchmesser der Naben "A" und "B" hin.

Ausser den Kupplungsausführungen laut diesem Katalog sind auf Anfrage hin auch Sonderausführungen gemäss Ihren Angaben bzw. Anforderungen lieferbar.

Funktion

Die TRASCO® Kupplung benötigt im Vergleich zu Wettbewerbsprodukten bei gleichen Anforderungen weniger Platz. Sie hat kompakte Abmessungen und erlaubt eine sichere Kraftübertragung bei Verringerung von Stössen und Drehschwingungen. Der elastische Zwischenring kompensiert Winkel- und Radialfehler und ermöglicht geringe Axialverschiebungen.

Die ballig profilierten Zähne verhindern Kantenpressung bei auftretenden Fluchtungsfehlern.

Das Evolventenprofil des Zwischenringzahnes vermeidet hohe Flächenpressung bei kleiner Berührungsfläche und verhindert axiale Reaktionskräfte. Die hohe Leistungsfähigkeit der TRASCO® Kupplung beruht auf der Tatsache, daß der elastische Zwischenring auf Druck und nicht auf Zug beansprucht wird.

Die TRASCO® Kupplung kann sowohl vertikal als auch horizontal eingebaut werden. Sie erlaubt jede Belastungsvariation, wie auch Reversierbetrieb. Die beiden Kupplungshälften sind durch den Zwischenring elektrisch isoliert.

La capacidad de transmisión, así como su duración y rendimiento son idénticos para ambos tipos.

La ejecución "S" permite un menor desplazamiento axial, como indicamos en las tablas de características.

El TRASCO® "S" notablemente más económico, responde plenamente a todas las exigencias del mercado.

Cada uno de los tipos esta disponible en dos versiones "A" y "B" para poder mecanizar taladros máximos (en milímetros) correspondientes, según se indique el primero o segundo número en la referencia.

Funcionamiento

Los acoplamientos TRASCO® transmiten una gran potencia con relación al tamaño. El actual diseño compacto permite una gran seguridad en las transmisiones cuyos elementos están sometidos a vibraciones torsionales, soportando los dientes de la corona elástica esfuerzos de compresión, mientras que el perfil abombado evita la transmisión de esfuerzos axiales.

La gran capacidad de carga de los acoplamientos TRASCO® es debido a que la parte elástica trabaja a compresión y no a flexión.

Los acoplamientos TRASCO® pueden ser montados tanto en posición vertical como horizontal, pudiendo soportar tanto variaciones como inversiones de carga.

Además las dos semicoronas metálicas están eléctricamente aisladas una de la otra.



Elastic element

The gear ring is made of a particular polyurethane resin which shows great advantages in comparison to the standard polyurethanes on the market.

In fact it is very resistant to ageing and hydrolysis (therefore also suitable to tropical climates) as well as fatigue proof and abrasion proof. It is self dampening and shows a great resistance to the main chemical agents, acids, oils and ozone.

Special types of gear rings are available in order to provide the right solution for each specific application covering a range of temperatures from -40 to +100°C and resisting specific chemical agents.

Coding

When ordering please indicate:

- number of hubs required
- type of execution (e.g. GR)
- size requested (e.g. 24/32)
- type of hub (e.g. A, B; P, S)
- elastic element code + size (e.g. AR 24/32)
- hardness required (if not indicated we will supply the 92 Shore A element).

par flexion. Les joints TRASCOCO® peuvent fonctionner aussi bien en position horizontale que verticale et supportent facilement les variations et les inversions de charge. Les deux demi-joints sont électriquement isolés l'un de l'autre.

L'élément élastique

La couronne dentée est réalisée avec une résine polyuréthane particulière qui présente de gros avantages par rapport aux polyuréthanes communs.

En effet, cette résine est très résistante au vieillissement, à l'hydrolyse (elle est donc indiquée pour les climats tropicaux), à la fatigue et à l'abrasion; elle est auto-amortissante et présente une excellente résistance aux principaux agents chimiques, notamment aux huiles et à l'ozone.

La température d'utilisation conseillée est comprise entre -30°C et +80°C, avec possibilité de pointes de courte durée jusqu'à -40°C et +100°C.

Il est également possible de disposer de couronnes fabriquées avec d'autres mélanges afin d'optimiser leur utilisation dans des conditions particulières ou bien en présence d'agents agressifs.

Identification

Pour toute commande il est nécessaire d'indiquer:

- le nombre de moyeux requis
- le type d'exécution (ex.: GR)
- la taille requise (ex.: 24/32)
- le type de moyeu (ex.: A, B; S, P)
- le nombre de bagues requis
- le code de la bague suivi de la mesure (ex.: AR 24/32)
- le type de dureté requis ou l'usage (en cas d'omission il sera fourni des bagues de dureté 92 Shore A).

Elastisches Element

Der Zwischenring wird aus plastischem Polyurethan-Harz gefertigt, welcher große Vorteile gegenüber Standardpolyurethanmaterialien bietet. Der Zwischenring ist resistent gegenüber Alterung und ist hydrolysefest (wichtig für Tropeneinsatz).

Er ist außerdem ermüdungs- und abriebfest, weist große Dämpfungseigenschaften auf und ist weitgehend resistent gegenüber Chemikalien, Säuren, Ölen und Ozonbelastung. Verschiedene Ringwerkstoffe ermöglichen eine optimale Anpassung für jeden Einsatzfall und decken einen Temperaturbereich von -40°C bis +100°C ab.

Kodierung

Im Falle einer Bestellung geben Sie bitte folgende Daten an:

- Anzahl der Kupplungshälften
- Ausführung (z.B.: GR)
- Größe (z.B.: 24/32)
- Nabentyp (z.B.: A, B; P, S)
- Größe und Kodierung des Zwischenringes (z.B.: AR 24/32)
- Härte des Zwischenringes (Standard 92° Shore A).

El elemento elástico

La corona elástica esta construida con una resina de poliuretano especial que presenta grandes ventajas con respecto al poliuretano convencional de mercado. Esta resina en efecto es muy resistente al envejecimiento, a la hidrólisis (por consiguiente adaptable a climas tropicales), a la fatiga y a la abrasión; gran capacidad de amortiguación, presentando además una óptima resistencia a los agentes químicos, principalmente al aceite y al ozono.

Se aconseja una temperatura de utilización comprendida entre -30°C y +80°C con posibilidad de absorber puntas de corta duración de -40°C o +100°C.

De todos modos tenemos disponibles coronas fabricadas con diversas mezclas, para favorecer la utilización en condiciones concretas de temperatura.

Nomenclatura

En caso de pedido es necesario indicar:

- cantidad de piezas necesarias
- el tipo de acoplamiento (ej. GR)
- el tamaño necesario (ej. 24/32)
- tipo de ejecución (ej. A, B; S, P)
- cantidad de estrellas elásticas
- código de la estrella y tamaño (ej. AR 24/32)
- el tipo de dureza necesaria (en caso de no especificarse serviremos dureza 92° Shore).

TRASCO® COUPLING SIZING AS PER DIN 740/2

DIMENSIONNEMENT DE L'ACCOUPLE- MENT TRASCO® SELON DIN 740/2

TRASCO® KUPPLUNGS- AUS- LEGUNG NACH DIN 740/2

DIMENSIONADO DE LOS ACOPLAMIENTOS TRASCO® SEGÚN DIN 740/2

Couplings must be selected to ensure that the max feasible torque is never exceeded during operation.

It is necessary to have a correct sizing, so that all conditions hereunder are respected. Consider the following safety factors:

Kt = safety factor for temperature

L'accouplement doit être choisi afin que la sollicitation maximale admissible ne soit jamais dépassée lors de son utilisation. Pour un dimensionnement correct il faut contrôler que toutes les conditions reportées ci-après soient respectées. Prendre en considération les coefficients suivants:

Kt = coefficient de sécurité pour la température

Die Kupplung muss so ausgelegt werden, dass das maximal übertragbare Drehmoment während des Betriebs nicht überschritten wird. Für die korrekte Kupplungsauswahl ist es notwendig, sämtliche nachfolgend aufgeführte Faktoren zu berücksichtigen:

Kt = Sicherheitsfaktor für Temperatur

El acoplamiento debe ser seleccionado de modo que las características seleccionadas no superen las de utilización. Para efectuar un correcto dimensionado es necesario verificar que todas las condiciones de comprobación han sido respetadas. Considerando los siguientes coeficientes:

Kt = coeficiente de seguridad para la temperatura

| | | | | |
|-----------|-----------------|--------|--------|--------|
| T [°C] | - 30°C / + 30°C | + 40°C | + 60°C | + 80°C |
| Kt | 1 | 1,2 | 1,4 | 1,8 |

Ka = safety factor for frequency of starting

Ka = coefficient de sécurité pour la fréquence des démarrages

Ka = Anfahrhäufigkeit

Ka = coeficiente de seguridad para la frecuencia de marcha

| | | | | |
|-----------|---------|-----------|-----------|-----------|
| S/h | 0 ÷ 100 | 101 ÷ 200 | 201 ÷ 400 | 401 ÷ 800 |
| Ka | 1 | 1,2 | 1,4 | 1,6 |

Ku = safety factor for peak loads

Ku = coefficient de sécurité pour les charges de choc

Ku = Stoßfaktor

Ku = Coeficiente de seguridad para cargas de choque

| | |
|---|-----------|
| Shock /Choc/ Stöße/Urto | Ku |
| light shock /petit choc/ leichte Stöße/urto pequeño | 1,5 |
| medium shock /choc moyen/ mittlere Stöße/urto medio | 1,8 |
| hard shock /choc fort/ schwere Stöße/urto fuerte | 2,2 |

In the absence of periodic torsional loads, the following equation applies:

$$(1) \quad T_{kn} = T_n \cdot K_t$$

The nominal torque of the coupling must be higher or equal to the nominal torque of the drive multiplied by the temperature safety factor.

Note that:

$$T = 9550 \cdot \frac{KW}{rpm} \quad [Nm]$$

$$(2) \quad T_{kmax} = T_s \cdot K_t \cdot K_u \cdot K_a$$

where **Ku** is the higher value between driver and driven units.

The max torque of the coupling must be higher or equal to the starting torque **Ts** multiplied by the safety factors **Kt**, **Ka**, **Ku**.

When periodic torsional loads applies, both (1) and (2) must be complied with.

Particularly, the equation (2) must be complied with even in case of resonance.

Finally, in case of torque reversals it must be verified that:

$$(3) \quad T_{kw} = T_w \cdot K_t$$

where **Tkw** = torque with reversal, which the coupling can bear, and **Tw** = torque variation of the drive.

En cas de fonctionnement sans sollicitations torsionnelles périodiques, vérifier les conditions suivantes:

$$(1) \quad T_{kn} = T_n \cdot K_t$$

Le couple nominal du joint **Tkn** doit par conséquent être supérieur ou égal au couple nominal d'exercice **Tn** corrigé par le coefficient de température **Kt**.

Nous rappelons que:

$$T = 9550 \cdot \frac{KW}{rpm} \quad [Nm]$$

$$(2) \quad T_{kmax} = T_s \cdot K_t \cdot K_u \cdot K_a$$

où **Ku** correspond à la valeur la plus grande entre la partie motrice et la partie entraînée.

Le couple maximum du joint doit donc être supérieur ou égal au couple de démarrage **Ts** corrigé par les coefficients **Kt**, **Ka** et **Ku**.

Dans le cas d'applications avec des sollicitations torsionnelles périodiques, il faudra effectuer un contrôle des conditions prévues dans les (1) et (2). En particulier, l'équation (2) devra être vérifiée également dans les conditions de résonance. Enfin, en cas d'inversions de couple il faudra également vérifier l'équation suivante:

$$(3) \quad T_{kw} = T_w \cdot K_t$$

où **Tkw** = variation de couple admissible dans le joint et **Tw** = variation de couple de l'installation.

Für den Fall, dass keine Drehmomentstöße auftreten, gilt folgende Formel:

$$(1) \quad T_{kn} = T_n \cdot K_t$$

Das maximale Nenndrehmoment der Kupplung muss grösser oder mindestens gleich dem Wert aus Nenndrehmoment des Antriebes und dem Temperatursicherheitsfaktor sein.

Beachte:

$$T = 9550 \cdot \frac{KW}{rpm} \quad [Nm]$$

$$(2) \quad T_{kmax} = T_s \cdot K_t \cdot K_u \cdot K_a$$

Bei **Ku** ist der höchste Faktor zu wählen, egal, ob dieser auf der Antriebs- oder Abtriebsseite auftritt.

Das maximal zulässige Drehmoment der Kupplung muss gleich oder grösser dem Wert aus Anfahrmoment **Ts** und Sicherheitsfaktoren **Kt**, **Ka** und **Ku** sein.

Bei periodisch auftretenden Drehmomentspitzen müssen (1) und (2) berücksichtigt werden.

Bei auftretenden Drehschwingungen muß vorrangig (2) berücksichtigt werden.

Bei auftretendem Wechseldrehmoment muß ebenso folgende Gleichung erfüllt werden:

$$(3) \quad T_{kw} = T_w \cdot K_t$$

Mit **Tkw** = Wechseldrehmoment der Kupplung und **Tw** = Wechseldrehmoment des Antriebes.

En el caso de funcionamiento sin efectos torsionales periodicos, debemos comprobar la siguiente condición:

$$(1) \quad T_{kn} = T_n \cdot K_t$$

El par nominal del acoplamiento debe ser mayor o igual al par necesario **Tn** por el coeficiente de temperatura **Kt**.

Recordamos que:

$$T = 9550 \cdot \frac{KW}{rpm} \quad [Nm]$$

$$(2) \quad T_{kmax} = T_s \cdot K_t \cdot K_u \cdot K_a$$

con **Ku** tomado como el mayor entre el lado conductor y el lado conducido.

El par máximo del acoplamiento debe ser mayor o igual al par dicho **Ts** correcto con los coeficientes **Kt**, **Ka** y **Ku**.

En el caso de aplicaciones donde existan efectos torsionales periodicos, se deberá efectuar una verificación de las condiciones contempladas en (1) y en (2).

Particularmente la (2) deberá ser verificando tambien las condiciones de resonancia.

Finalmente en el caso de existir inversiones de par, deberá verificarse tambien la:

$$(3) \quad T_{kw} = T_w \cdot K_t$$

con **Tkw** = variación de par admisible del acoplamiento y **Tw** = variación de par en la instalación.

TECHNICAL PERFORMANCES

The technical performances here-below refer to all types of TRASCO® executions and are valid for the indicated spiders when couplings are correctly selected. For particular application needed, such as very high chemical resistance, spiders made of special material are available. Contact our Technical Department.

CARACTÉRISTIQUES TECHNIQUES

Les caractéristiques techniques reportées ci-après se réfèrent à toutes les types de joint TRASCO® et sont valables pour les couronnes indiquées. Pour les conditions d'utilisation particulières, température d'exploitation élevée ou haute résistance aux agents chimiques, il existe des couronnes en alliages spéciaux prévues à cet effet. Veuillez contacter notre Bureau Technique.

TECHNISCHE DATEN

Die in den Tabellen aufgeführten Daten gelten für alle TRASCO® – Ausführungen je nach Zwischenringhärte. Auch besondere Kundenwünsche, wie sehr hohe Temperaturen oder hohe chemische Beständigkeit, können nach Rücksprache mit unserer technischen Abteilung durch spezielle Zwischenringwerkstoffe realisiert werden.

CARACTERÍSTICAS TÉCNICAS

Las características técnicas de todas las ejecuciones de los acoplamientos TRASCO® son válidas con la corona que le corresponda. Para montajes especiales como alta temperatura, alta resistencia a productos químicos, tenemos disponibles coronas de materiales especiales para cumplir con estas exigencias. Contactar con nuestra oficina técnica.

Performances with spiders 92 Shore A (yellow)

Performances avec bague 92 Shore A (jaune)

Ausführung mit Zwischenring 92 Shore A (Gelb)

Prestaciones con estrellas 92 Shore A (amarilla)

| Type Type Typ Tipo | Tkn [Nm] | Tkmax [Nm] | Tkw [Nm] | RM [rpm] | φ [°] | RTD [kgcm/rad] | ΔKaP [mm] | ΔKaS [mm] | ΔKw [°] | ΔKr [mm] | Ψ [-] | Vr [-] | ΔT1 [°C] | ΔT2 [°C] |
|-----------------------------|-------------|---------------|-------------|-------------|----------|----------------------|--------------|--------------|------------|-------------|----------|-----------|-------------|-------------|
| 19/24 | 11,5 | 23 | 3 | 14.000 | 5° | 1,2x10 ⁻³ | 1,2* | - | 1°30' | 0,4 | 0,76 | 8,6 | +90° | +120° |
| 24/32 | 40 | 80 | 10,4 | 10.600 | 5° | 4,5x10 ⁻³ | 1,4 | 1,1 | 1°30' | 0,8 | 0,76 | 8,6 | | |
| 28/38 | 115 | 230 | 30 | 8.500 | 5° | 10x10 ⁻³ | 1,5 | 1,2 | 1°30' | 1 | 0,76 | 8,6 | | |
| 38/45 | 225 | 450 | 59 | 7.100 | 5° | 20x10 ⁻³ | 1,8 | 1,4 | 1°30' | 1 | 0,76 | 8,6 | | |
| 42/55 | 310 | 620 | 81 | 6.000 | 5° | 22x10 ⁻³ | 2 | 1,6 | 1°30' | 1 | 0,76 | 8,6 | | |
| 48/60 | 360 | 720 | 94 | 5.600 | 5° | 34x10 ⁻³ | 2,1 | 1,7 | 1°30' | 1,4 | 0,76 | 8,6 | | |
| 55/70 | 430 | 860 | 112 | 4.750 | 5° | 47x10 ⁻³ | 2,2 | 1,8 | 1°30' | 1,4 | 0,76 | 8,6 | | |
| 65/75 | 630 | 1.050 | 137 | 4.250 | 5° | 90x10 ⁻³ | 2,6 | 2 | 1°30' | 1,4 | 0,76 | 8,6 | | |
| 75/90 | 1.250 | 2.500 | 325 | 3.550 | 5° | 126x10 ⁻³ | 3 | 2,4 | 1°30' | 1,8 | 0,76 | 8,6 | | |
| 90/100 | 3.050 | 6.100 | 793 | 2.800 | 5° | 180x10 ⁻³ | 3,4 | 2,8 | 1°30' | 1,8 | 0,76 | 8,6 | | |
| 100 | 3.960 | 7.920 | 1.030 | 2.500 | 5° | 235x10 ⁻³ | 3,8 | 3,0 | 1°30' | 2,1 | 0,76 | 8,6 | -40° | -50° |
| 110 | 4.800 | 9.600 | 1.248 | 2.240 | 5° | 280x10 ⁻³ | 4,2 | 3,2 | 1°30' | 2,1 | 0,76 | 8,6 | | |
| 125 | 6.000 | 12.000 | 1.560 | 2.000 | 5° | 400x10 ⁻³ | 4,6 | 3,4 | 1°30' | 2,1 | 0,76 | 8,6 | | |

Performances with spiders 98 Shore A (red)

Performances avec bague 98 Shore A (rouge)

Ausführung mit Zwischenring 98 Shore A (rot)

Prestaciones con estrellas 98 Shore A (rojo)

| Type Type Typ Tipo | Tkn [Nm] | Tkmax [Nm] | Tkw [Nm] | RM [rpm] | φ [°] | RTD [kgcm/rad] | ΔKaP [mm] | ΔKaS [mm] | ΔKw [°] | ΔKr [mm] | Ψ [-] | Vr [-] | ΔT1 [°C] | ΔT2 [°C] |
|-----------------------------|-------------|---------------|-------------|-------------|----------|----------------------|--------------|--------------|------------|-------------|----------|-----------|-------------|-------------|
| 19/24 | 17 | 34 | 4,4 | 14.000 | 5° | 2,7x10 ⁻³ | 1,2* | - | 1°30' | 0,4 | 0,7 | 9 | +90° | 120° |
| 24/32 | 60 | 120 | 16 | 10.600 | 5° | 9x10 ⁻³ | 1,4 | 1,1 | 1°30' | 0,8 | 0,7 | 9 | | |
| 28/38 | 160 | 320 | 42 | 8.500 | 5° | 24x10 ⁻³ | 1,5 | 1,2 | 1°30' | 1 | 0,7 | 9 | | |
| 38/45 | 325 | 650 | 85 | 7.100 | 5° | 45x10 ⁻³ | 1,8 | 1,4 | 1°30' | 1 | 0,7 | 9 | | |
| 42/55 | 450 | 900 | 117 | 6.000 | 5° | 50x10 ⁻³ | 2 | 1,6 | 1°30' | 1 | 0,7 | 9 | | |
| 48/60 | 525 | 1.050 | 137 | 5.600 | 5° | 60x10 ⁻³ | 2,1 | 1,7 | 1°30' | 1,4 | 0,7 | 9 | | |
| 55/70 | 680 | 1.250 | 178 | 4.750 | 5° | 90x10 ⁻³ | 2,2 | 1,8 | 1°30' | 1,4 | 0,7 | 9 | | |
| 65/75 | 950 | 1.900 | 245 | 4.250 | 5° | 120x10 ⁻³ | 2,6 | 2 | 1°30' | 1,4 | 0,7 | 9 | | |
| 75/90 | 1.950 | 3.900 | 500 | 3.550 | 5° | 176x10 ⁻³ | 3 | 2,4 | 1°30' | 1,8 | 0,7 | 9 | | |
| 90/100 | 3.600 | 7.200 | 936 | 2.800 | 5° | 290x10 ⁻³ | 3,4 | 2,8 | 1°30' | 1,8 | 0,7 | 9 | | |
| | | | | | | | | | | | | | | |

Performances with spiders 65 Shore D (green)

Performances avec bague 65 Shore D (vert)

Ausführung mit Zwischenring 65 Shore D (grün)

Prestaciones con estrellas 65 Shore D (verde)

| Type Type Typ Tipo | Tkn [Nm] | Tkmax [Nm] | Tkw [Nm] | RM [rpm] | φ [°] | RTD [kgcm/rad] | ΔKaP [mm] | ΔKaS [mm] | ΔKw [°] | ΔKr [mm] | Ψ [-] | Vr [-] | ΔT1 [°C] | ΔT2 [°C] |
|-----------------------------|-------------|---------------|-------------|-------------|----------|----------------------|--------------|--------------|------------|-------------|----------|-----------|-------------|-------------|
| 19/24 | 21 | 42 | 5,5 | 14.000 | 3,6° | 5x10 ⁻³ | 1,2* | - | 1°30' | 0,4 | 0,72 | 9,2 | -30° C | +110° C |
| 24/32 | 75 | 150 | 19,5 | 10.600 | 3,6° | 14x10 ⁻³ | 1,4 | 1,1 | 1°30' | 0,8 | 0,72 | 9,2 | | |
| 28/38 | 200 | 400 | 52 | 8.500 | 3,6° | 26x10 ⁻³ | 1,5 | 1,2 | 1°30' | 1 | 0,72 | 9,2 | | |
| 38/45 | 405 | 810 | 105 | 7.100 | 3,6° | 65x10 ⁻³ | 1,8 | 1,4 | 1°30' | 1 | 0,72 | 9,2 | | |
| 42/55 | 560 | 1.120 | 145 | 6.000 | 3,6° | 74x10 ⁻³ | 2 | 1,6 | 1°30' | 1 | 0,72 | 9,2 | | |
| 48/60 | 655 | 1.310 | 170 | 5.600 | 3,6° | 89x10 ⁻³ | 2,1 | 1,7 | 1°30' | 1,4 | 0,72 | 9,2 | | |
| 55/70 | 825 | 1.650 | 215 | 4.750 | 3,6° | 100x10 ⁻³ | 2,2 | 1,8 | 1°30' | 1,4 | 0,72 | 9,2 | | |
| 65/75 | 1.175 | 2.350 | 305 | 4.250 | 3,6° | 140x10 ⁻³ | 2,6 | 2 | 1°30' | 1,4 | 0,72 | 9,2 | | |
| 75/90 | 2.410 | 4.820 | 625 | 3.550 | 3,6° | 238x10 ⁻³ | 3 | 2,4 | 1°30' | 1,8 | 0,72 | 9,2 | | |
| 90/100 | 4.500 | 9.000 | 1.170 | 2.800 | 3,6° | 625x10 ⁻³ | 3,4 | 2,8 | 1°30' | 1,8 | 0,72 | 9,2 | | |
| | | | | | | | | | | | | | | |

Listed values of displacements are taking into consideration the nominal torque, nominal speed of 1.500 rpm and T = 30°C.

Les valeurs des désaxements reportés sont fournies à titre indicatif et se réfèrent au joint opérant au couple nominal, à une vitesse de 1.500 tours/min et à une T = 30°C.

Die aufgeführten Verlagerungswerte gelten bei Nenndrehmoment, Drehzahl = 1.500 upm und Umgebungstemperatur T = 30°C.

Los valores relacionados corresponden a los acoplamientos cuando trabajan al par nominal y una velocidad de 1.500 rpm y temperatura T = 30°C.

**TRASCO®
COUPLINGS FOR
ELECTRIC MOTORS
ACCORDING TO IEC
STANDARDS
(SPIDER HARD-
NESS 92 Shore)**

**ACCOUPLLEMENTS
TRASCO® POUR
MOTEURS ÉLEC-
TRIQUES SELON
LES NORMES IEC
(COURONNE
DENTÉE 92 SHORE)**

**ZUORDNUNG DER
TRASCO®
KUPPLUNG ZU IEC-
NORMMOTOREN
(ZWISCHENRING-
HÄRTE 92 SHORE)**

**ACOPLAMIENTOS
TRASCO® PARA
MOTORES ELÉC-
TRICOS SEGÚN
NORMAS IEC
(CORONA DEN-
TADA 92 SHORE)**

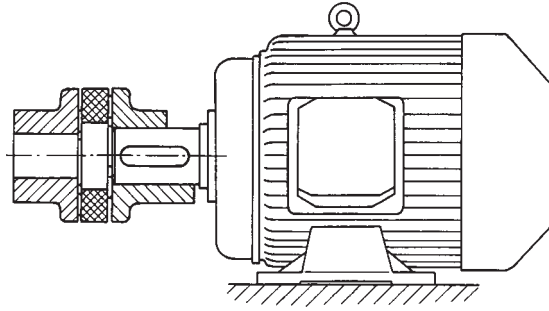

| Type Type Typ Tipo | 3.000 [1/min] | | | | 1.500 [1/min] | | | | 1.000 [1/min] | | | | 750 [1/min] | | | | d x l [mm] | |
|-----------------------------|---------------|----------------|-----------------------------|-------------|---------------|----------------|-----------------------------|------------|---------------|----------------|-----------------------------|------------|--------------|----------------|-----------------------------|------------|----------------|-----|
| | KW [kW] | T [Nm] | Type Type Typ Tipo | K | KW [kW] | T [Nm] | Type Type Typ Tipo | K | KW [kW] | T [Nm] | Type Type Typ Tipo | K | KW [kW] | T [Nm] | Type Type Typ Tipo | K | | |
| 80 | 0,75 1,1 | 2,5 3,7 | 19/24 | 9,2 6,2 | 0,55 0,75 | 3,7 5,1 | 19/24 | 6,2 4,5 | 0,37 0,55 | 3,9 5,8 | 19/24 | 5,8 3,9 | 0,18 0,25 | 2,5 3,5 | 19/24 | 9,2 6,5 | 19 x 40 | |
| 90 S | 1,5 | 5 | | 4,6 | 1,1 | 7,5 | | 3 | 0,75 | 8 | | 2,8 | 0,37 | 5,3 | | 4,3 | | |
| 90 L | 2,2 | 7,4 | 24/32 | 3,1 | 1,5 | 10 | 24/32 | 2,3 | 1,1 | 12 | 24/32 | 6,6 | 0,55 | 7,9 | 24/32 | 2,9 | 24 x 50 | |
| 100 L | 3 | 9,8 | | 8,1 | 2,2 | 15 | | 5,3 | 1,5 | 15 | | 5,3 | 0,75 | 11 | | 7,2 | | |
| 112 M | 4 | 13 | 28/38 | 6,1 | 4 | 27 | 28/38 | 2,9 | 2,2 | 22 | 28/38 | 3,6 | 1,5 | 21 | 28/38 | 3,8 | 24 x 60 | |
| 132 S | 5,5 7,5 | 18 25 | | 12,7 9,2 | 5,5 | 36 | | 6,3 | 3 | 30 | | 7,6 | 2,2 | 30 | | 7,6 | | |
| 132 M | | | 38/45 | | 7,5 | 49 | 38/45 | 4,6 | 4 | 40 | 38/45 | 5,7 4,1 | 3 | 40 | 38/45 | 5,7 | 38 x 80 | |
| 160 M | 11 15 | 36 49 | | 12,5 9,1 | 11 | 72 | | 6,2 | 7,5 | 74 | | 6 | 4 | 54 | | 8,3 | | |
| 160 L | 18,5 | 60 | 42/55 | 7,5 | 15 | 98 | 42/55 | 4,5 | 11 | 108 | 42/55 | 4,1 | 5,5 | 74 | 42/55 | 6 | 42 x 110 | |
| 180 M | 22 | 71 | | 8,7 | 18,5 | 121 | | 5,1 | | | | | | | | | | |
| 180 L | | | 48/60 | | 22 | 144 | 48/60 | | 15 | 148 | 48/60 | | 11 | 145 | 48/60 | 4,2 | 48 x 110 | |
| 200 L | 30 37 | 97 120 | | 6,3 5,1 | 30 | 196 | | 3,1 | 18,5 | 181 | | 3,4 | 15 | 198 | | 3,1 | | |
| 225 S | | | 48/60 | | 37 | 240 | 48/60 | | 22 | 215 | 48/60 | | 18,5 | 244 | 48/60 | 2,9 | 55x110 60x140 | |
| 225 M | 45 | 145 | | 4,2 | 45 | 292 | | 2,4 | 30 | 293 | | 2,4 | 22 | 290 | | 2,4 | | |
| 250 M | 55 | 177 | 55/70 | 4 | 55 | 356 | 55/70 | 2,4 | 37 | 361 | 55/70 | 2,3 | 30 | 392 | 55/70 | 2,6 | 60x140 65x140 | |
| 280 S | 75 | 241 | | 3,5 | 75 | 484 | | 5,1 | 45 | 438 | | 5,7 | 37 | 483 | | 5,1 | | |
| 280 M | 90 | 289 | 75/90 | 2,9 | 90 | 581 | 75/90 | 4,3 | 55 | 535 | 75/90 | 4,6 | 45 | 587 | 75/90 | 4,2 | 75x140 | |
| 315 S | 110 | 353 | | 2,4 | 110 | 707 | | 3,5 | 75 | 727 | | 3,4 | 55 | 712 | | 3,5 | | |
| 315 M | 132 | 423 | 75/90 | 5,9 | 132 | 849 | 75/90 | 2,9 | 90 | 873 | 75/90 | 2,8 | 75 | 971 | 75/90 | 6,2 | 65x140 80x170 | |
| 315 L | 160 200 | 513 641 | | 4,8 3,9 | 160 200 | 1.030 1.290 | | 5,9 4,7 | 110 132 | 1.070 1.280 | | 5,7 4,7 | 90 110 | 1.170 1.420 | | 5,2 4,2 | | |
| 355 L | 250 | 801 | 90/100 | 3,1 | 250 | 1.610 | 90/100 | 3,7 | 160 | 1.550 | 90/100 | 3,9 | 132 | 1.710 | 90/100 | 3,5 | 75x140 95x170 | |
| | 315 | 1.010 | | 6 | 315 | 2.020 | | 3 | 250 | 2.420 | | 100 | 2,5 | 200 | | 2.580 | | 100 |
| 400 L | 355 400 | 1.140 1.280 | 90/100 | 5,3 4,7 | 355 400 | 2.280 2.560 | 100 | 2,6 2,3 | 315 | 3.040 | 100 | 2 | 250 | 3.220 | 100 | 1,8 | 80x170 100x120 | |

| Notes | Notes | Legende | Nota |
|---|--|---|---|
| KW [kw] Nominal Power | KW [kw] Puissance au n.bre de tours indiqué | KW [kw] Nennleistung | KW [kw] Potencia al N° de rpm indicado |
| T [Nm] Nominal Torque | T [Nm] Couple au n.bre de tours indiqué | T [Nm] Nenn Drehmoment | T [Nm] Par al N° de rpm indicado |
| K Safety Coefficient at Tk max | K Coefficient de sécurité à Tk max | K Sicherheitsfaktor Tk max | K Coeficiente de seguridad con Tk max |
| d x l [mm] Motor Shaft Diameter & Length | d x l [mm] Dimensions de l'arbre moteur | d x l [mm] Zylindrisches Wellenend | d x l [mm] Dimensiones eje motor |

BASE PROGRAM “GR”

TRASCO® couplings are dimensionally manufactured to hub types “A” and “B”, the difference being the maximum shaft diameter which hubs can accept (corresponding respectively to the first and second code number).

The long hub execution “L” (allows full cover of the motor shaft) is available in both “A” and “B” executions.”

Materials used for manufacture are:

- cast iron grade GG25 (all sizes);
- aluminium, diecasting
- cast iron grade GGG40 and steel on request.

SÉRIE DE BASE “GR”

Les joints TRASCO® sont dimensionnellement construits pour des moyeux de type “A” et “B”. La différence étant la mesure du diamètre qui permet d'accueillir des arbres de diamètre maximum (en mm) correspondants respectivement au premier et au deuxième numéro de code. Il est disponible, comme standard seulement en GG25, la version “L” avec moyeu long qui permet de recouvrir entièrement l'arbre moteur, dans les deux différents types d'exécution “A” et “B”.

Les matériaux utilisés sont le suivants:

- fonte GG25 pour toutes les tailles;
- aluminium, moulé sous pression
- des moyeux en fonte GGG40 et en acier peuvent être fournis sur demande.

“GR” STANDARD-PROGRAMM LIEFERUNGSPROGRAMM

TRASCO® Kupplungen sind in den Nabenkombinationen “A” und “B” erhältlich. Diese unterscheiden sich in maximal zulässigen Bohrungsdurchmessern.

Die langen Nabenausführungen “L”, welche die Motorenwellen voll-ständig abdecken, sind sowohl als Nabe “A”, Bezeichnung “AL”, wie auch als Nabe “B”, Bezeichnung “BL”, erhältlich.

Nabenmaterial:

- Grauguss GG25 (alle Größen);
- Aluminium: Als Druckguss
- Naben aus Stahl oder GGG40 können auf Anfrage hergestellt werden.

SERIE BASE “GR”

Los acoplamientos TRASCO® están dimensionalmente construidos con cubos tipo “A” o tipo “B”. La diferencia de la medida del eje máximo permitido (en mm) corresponde respectivamente al primero y segundo número de la referencia. Podemos suministrar en GG25 la versión “L” con cubo largo, que permite adaptar por entero el eje del motor en las dos ejecuciones “A” y “B”.

Los materiales utilizados son:

- fundición GG25 en todos los tamaños;
- aluminio de fundición
- bajo pedido podemos construir cuerpos metálicos en fundición GGG40 o en acero.

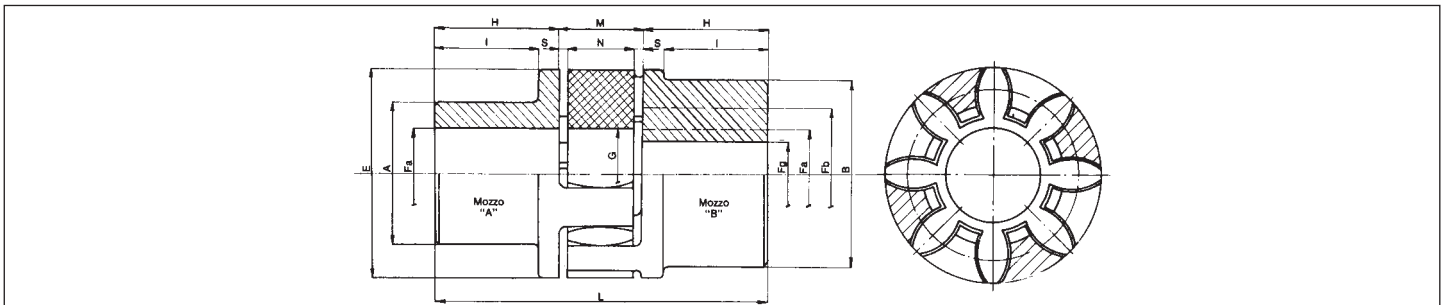

Dimensional specification hubs in GG25

Caractéristiques dimensionnelles moyeux en GG25

Abmessungen und Daten für GG25 Naben

Dimensiones del cubo en GG25

| Type Type Tipo | Fa [mm] | Fb [mm] | Fg [mm] | E [mm] | A [mm] | B [mm] | L [mm] | H [mm] | | | M [mm] | S [mm] | N [mm] | I [mm] | G [mm] | Wa [kg] | Wb [kg] | Wab [kg] | J [kgm ²] |
|----------------------|------------|------------|------------|-----------|-----------|-----------|-----------|--------|------|------|-----------|-----------|-----------|-----------|-----------|------------|------------|-------------|--------------------------|
| | | | | | | | | [A/B] | [AL] | [BL] | | | | | | | | | |
| 19/24* | — | 24 | 15 | 40 | — | 40 | 66 | 25 | — | 40 | 16 | 2 | 12 | — | 18 | — | 0,33 | — | 0,0008 |
| 24/32 | 24 | 32 | 21 | 55 | 40 | 55 | 78 | 30 | 50 | 60 | 18 | 2 | 14 | 24 | 27 | 0,61 | 0,96 | 0,78 | 0,0003 |
| 28/38 | 28 | 38 | 27 | 65 | 48 | 65 | 90 | 35 | 60 | 80 | 20 | 2,5 | 15 | 28 | 30 | 0,97 | 1,61 | 1,29 | 0,0007 |
| 38/45 | 38 | 45 | 37 | 80 | 66 | 80 | 114 | 45 | 80 | 110 | 24 | 3 | 18 | 37 | 38 | 2,08 | 2,66 | 2,37 | 0,0020 |
| 42/55 | 42 | 55 | 41 | 95 | 75 | 95 | 126 | 50 | 110 | 110 | 26 | 3 | 20 | 40 | 46 | 3,21 | 4,01 | 3,61 | 0,0060 |
| 48/60 | 48 | 60 | 47 | 105 | 85 | 105 | 140 | 56 | 110 | 140 | 28 | 3,5 | 21 | 45 | 51 | 4,41 | 5,53 | 4,97 | 0,0100 |
| 55/70 | 55 | 70 | 53 | 120 | 98 | 120 | 160 | 65 | 110 | 140 | 30 | 4 | 22 | 52 | 60 | 6,64 | 8,11 | 7,37 | 0,0200 |
| 65/75 | 65 | 75 | 63 | 135 | 115 | 135 | 185 | 75 | 140 | 140 | 35 | 4,5 | 26 | 61 | 68 | 10,13 | 11,65 | 10,89 | 0,0370 |
| 75/90 | 75 | 90 | 73 | 160 | 135 | 160 | 210 | 85 | 140 | 170 | 40 | 5 | 30 | 69 | 80 | 16,03 | 19,43 | 17,73 | 0,0820 |
| 90/100 | 90 | 100 | 88 | 200 | 160 | 180 | 245 | 100 | 170 | 210 | 45 | 5,5 | 34 | 81 | 100 | 27,51 | 31,70 | 29,60 | 0,1790 |
| 100 | 115 | — | — | 225 | 180 | — | 270 | 110 | — | — | 50 | 6 | 38 | 89 | 113 | 17 | — | — | 0,1100 |
| 110 | 125 | — | — | 225 | 200 | — | 295 | 120 | — | — | 55 | 6,5 | 42 | 96 | 127 | 24 | — | — | 0,2000 |
| 125 | 145 | — | — | 290 | 230 | — | 340 | 140 | — | — | 60 | 7 | 46 | 112 | 147 | 35,5 | — | — | 0,4000 |

| Notes | Notes | Legende | Nota |
|-------|--|--|--|
| Fa | Max bore of hub “A” | Alésage max fini avec moyeu “A” | max. Bohrung in Nabe “A” |
| Fb | Max bore of hub “B” | Alésage max fini avec moyeu “B” | max. Bohrung in Nabe “B” |
| Fg | Prebore hub “B” | Alésage brut moyeu “B” | Vorbohrung Nabe “B” |
| AL | Dimension H for long hub “A” | Valeur H pour moyeu long “A” | Maß H für Nabe “A” in Langausführung |
| BL | Dimension H for long hub “B” | Valeur H pour moyeu long “B” | Maß H für Nabe “B” in Langausführung |
| Wa | Coupling weight with “A” hub | Poids accouplement avec moyeu “A” | Kupplungsgewicht für Ausführung mit zwei “A” Naben |
| Wb | Coupling weight with “B” hub | Poids accouplement avec moyeu “B” | Kupplungsgewicht für Ausführung mit zwei “B” Naben |
| Wab | Coupling weight with one “A” and one “B” hub | Poids accouplement avec un moyeu “A” et un moyeu “B” | Kupplungsgewicht für Ausf. mit einer “A” Nabe und einer “B” Nabe |
| J | Inertia of the coupling with hubs “B” and max bore ø | Moment d’inertie accouplement avec moyeux “B” et Ø alésage maximum | Massenträgheitsmoment bei Naben “B” und bei max. Bohrung ø |



**DIMENSIONAL
SPECIFICATION
HUBS IN
ALUMINIUM**

**CARACTÉRISTIQUES
DIMENSIONNELLES
MOYEUX EN
ALLUMINIUM**

**ABMESSUNGEN
UND DATEN FÜR
ALU-NABEN**

**DIMENSIONES
DEL CUBO EN
ALUMINIO**

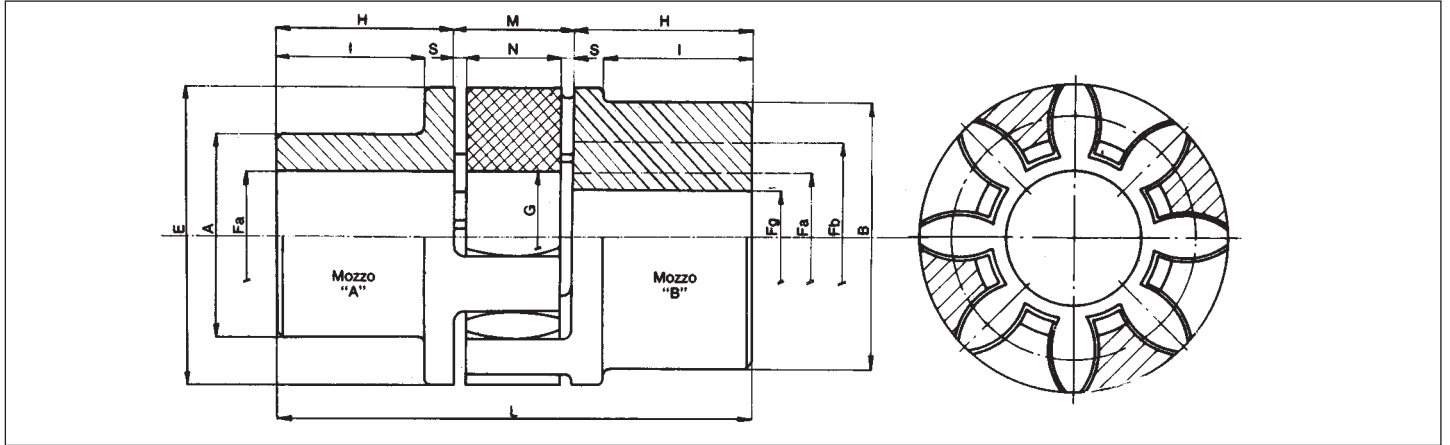

| Type Type Tipo | Fa [mm] | Fb [mm] | Fg [mm] | | E [mm] | A [mm] | B [mm] | L [mm] | H [mm] | M [mm] | S [mm] | N [mm] | I [mm] | G [mm] | Wa [kg] | Wb [kg] | Wab [kg] | J [kg·m ²] |
|----------------------|------------|------------|---------|----|-----------|-----------|-----------|-----------|-----------|-----------|-----------|-----------|-----------|-----------|------------|------------|-------------|---------------------------|
| | | | A | B | | | | | | | | | | | | | | |
| 19/24 | — | 24 | — | 4 | 40 | 40 | 40 | 66 | 25 | 16 | 2 | 12 | — | 18 | — | 0,14 | — | 0,00004 |
| 24/32 | 24 | 32 | 6 | 22 | 55 | 40 | 55 | 78 | 30 | 18 | 2 | 14 | 24 | 27 | 0,25 | 0,32 | 0,27 | 0,00010 |
| 28/38 | 28 | 38 | 8 | 26 | 65 | 48 | 65 | 90 | 35 | 20 | 2,5 | 15 | 28 | 30 | 0,40 | 0,54 | 0,47 | 0,00030 |
| 38/45 | 38 | 45 | 10 | 36 | 80 | 66 | 77 | 114 | 45 | 24 | 3 | 18 | 37 | 38 | 0,85 | 0,96 | 0,90 | 0,00080 |
| 42/55 | — | 55 | — | 15 | 95 | — | 95 | 126 | 50 | 26 | 3 | 20 | — | 46 | — | 1,70 | — | 0,02300 |
| 48/60 | — | 60 | — | 24 | 105 | — | 105 | 140 | 56 | 28 | 3,5 | 21 | — | 51 | — | 1,90 | — | 0,03000 |

| | Notes | Notes | Legende | Nota |
|-----|--|--|--|--|
| Fa | Max bore of hub "A" | Alésage max fini avec moyeu "A" | max. Bohrung in Nabe "A" | Max. taladro terminado con cubo "A" |
| Fb | Max bore of hub "B" | Alésage max fini avec moyeu "B" | max. Bohrung in Nabe "B" | Max. taladro terminado con cubo "B" |
| Fg | Prebore hub "B" | Alésage brut moyeu "B" | Vorbohrung Nabe "B" | Pretaladro cubo "B" |
| Wa | Coupling weight of "A" hub | Poids accouplement avec moyeux "A" | Kupplungsgewicht für Ausführung mit zwei "A" Naben | Peso del acoplamiento con cubo "A" |
| Wb | Coupling weight of "B" hub | Poids accouplement avec moyeux "B" | Kupplungsgewicht für Ausführung mit zwei "B" Naben | Peso del acoplamiento con cubo "B" |
| Wab | Coupling weight of one "A" and one "B" hub | Poids accouplement avec un moyeu "A" et un moyeu "B" | Kupplungsgewicht für Ausf. mit einer "A" Nabe und einer "B" Nabe | Peso de acoplamiento con un cubo "A" y un cubo "B" |
| J | Inertia of the coupling with hubs "B" and max bore ø | Moment d'inertie accouplement avec moyeux "B" et Ø alésage maximum | Massenträgheitsmoment bei Naben "B" und bei max. Bohrung ø | Momento de inercia con cubo "B" y ø taladro máximo |

STOCK RANGE

GAMME DE STOCK

BASISASSORTIMENT

EJECUCION STANDARD

Hubs with finished bore H 7 (mm),
keyway, stop screw.

Moyeux avec alesage H 7 (mm),
rainure de clavette, vis de serrage.

Fertigbohrungen (mm) H 7, Nut
und Festellgewinde

Taladro H 7 (mm), chavetero y
prisonero

| | 19/24 | | 24/32 | | | | 28/38 | | | | 38/45 | | | | 42/55 | | | 48/60 | | | 55/70 | | 65/75 | | 75/90 | | 90/100 | |
|----|-------|----|-------|----|-----|----|-------|----|-----|----|-------|----|-----|----|-------|----|----|-------|----|----|-------|----|-------|----|-------|----|--------|---|
| | ALU | AC | ALU | GG | ALU | GG | ALU | GG | ALU | GG | ALU | GG | ALU | GG | GG | GG | GG | GG | GG | GG | GG | GG | GG | GG | GG | GG | GG | |
| | B | B | A | B | A | B | A | B | A | B | A | B | B | A | B | B | A | B | A | B | A | B | A | A | A | A | A | |
| 10 | • | • | | | | | | | | | | | | | | | | | | | | | | | | | | |
| 11 | • | • | | | | | | | | | | | | | | | | | | | | | | | | | | |
| 12 | • | • | | | | | | | | | | | | | | | | | | | | | | | | | | |
| 14 | • | • | • | | • | | • | | • | | | | | | | | | | | | | | | | | | | |
| 15 | • | • | • | | • | | • | | • | | | | | | | | | | | | | | | | | | | |
| 16 | • | • | • | | • | | • | | • | | | | | | | | | | | | | | | | | | | |
| 18 | | • | • | | • | | • | | • | | | | | | | | | | | | | | | | | | | |
| 19 | • | • | • | | • | | • | | • | | | | | | | | | | | | | | | | | | | |
| 20 | • | • | • | | • | | • | | • | | | | | | | | | | | | | | | | | | | |
| 22 | | | • | • | • | | • | | • | | | • | | | | | | | | | | | | | | | | |
| 24 | • | • | • | • | • | | • | | • | | • | • | | • | • | | | | | | | | | | | | | |
| 25 | | | | • | | • | • | | • | | • | • | | • | • | | | | | | | | | | | | | |
| 28 | | | | • | | • | • | | • | | • | • | | • | • | | | | | | | | | | | | | |
| 30 | | | | | | | • | | • | • | | • | • | | • | • | | | | | | | | | | | | |
| 32 | | | | | | | | | • | • | | • | • | | • | • | | | | | | | | | | | | |
| 35 | | | | | | | • | | • | • | | • | • | | • | • | | | | | | | | | | | | |
| 38 | | | | | | | • | | • | • | | • | • | | • | • | | | | | | | | | | | | |
| 40 | | | | | | | | | | • | | • | • | | • | • | | | | | | | | | • | | | |
| 42 | | | | | | | | | | • | | • | • | | • | • | | | | | | | | | | | | |
| 45 | | | | | | | | | | | | • | | • | • | • | | | | | | | | • | | | • | |
| 48 | | | | | | | | | | | | | • | | • | • | • | | | | | | | • | | | • | |
| 50 | | | | | | | | | | | | | | • | | • | • | | | | | | | • | | | • | |
| 55 | | | | | | | | | | | | | | | • | | • | • | | | | | | • | | | • | |
| 60 | | | | | | | | | | | | | | | | • | | • | • | | | | | • | | | • | |
| 65 | | | | | | | | | | | | | | | | | • | | • | • | | | | • | | | • | |
| 70 | | | | | | | | | | | | | | | | | | • | | | • | | | | | • | | • |
| 75 | | | | | | | | | | | | | | | | | | | | | | | | | | • | | • |
| 80 | | | | | | | | | | | | | | | | | | | | | | | | | | | | • |
| 85 | | | | | | | | | | | | | | | | | | | | | | | | | | | | • |
| 90 | | | | | | | | | | | | | | | | | | | | | | | | | | | | • |

| Notes page 5 | | Notes page 5 | | Legende Seite 5 | | Nota página 5 | |
|--------------|---|--|--|-------------------------------------|--|--|--|
| T_{kn} | Nominal torque | Couple nominal | | Nenn Drehmoment | | Par nominal | |
| T_{kmax} | Max torque | Couple maximum | | Max. Drehmoment | | Par maximo | |
| T_{kw} | Max torque with reversal | Couple avec inversion | | Wechseldrehmoment | | Par con inversión | |
| RM | Max rotation speed | Rotation maximale | | Max. Drehzahl | | Maxima velocidad | |
| ΔKaP | Max axial displacement precise execution | Désalignement axial maximum version "P" | | Max. Axialversatz bei Ausf. "P" | | Maxima desalineación axial ejecución "P" | |
| ΔKaS | Max axial displacement standard execution | Désalignement axial maximum version "S" | | Max. Axialversatz bei Ausf. "S" | | Maxima desalineación axial ejecución "S" | |
| ΔKw | Max angular displacement | Désalignement angulaire maximum | | Max. Winkelversatz | | Maxima desalineación angular | |
| ΔKr | Max radial displacement | Désalignement radial maximum | | Max. Radialversatz | | Maxima desalineación radial | |
| φ | Torsion angle at Tk max | Angle de torsion au moment max avec Tk max | | Verdrehwinkel bei Tk max | | Angulo de torsion con Tk max | |
| RTD | Dinamic torsional resistance coefficient | Coefficient de résistance torsionnelle dynamique | | Dynamische Drehfedersteife | | Coefficiente de resistencia torsional dinamica | |
| Ψ | Relative damping coefficient | Amortissement relatif | | Relativer Dämpfungsfaktor | | Amortiguamiento relativo | |
| Vr | Resonance coefficient | Coefficient de résonance | | Resonanzkoeffizient | | Coefficiente de resonancia | |
| $\Delta T1$ | Max temperature for continuous work | Température max d'exploitation en fonctionnement continu | | Max Temperatur bei S1-Betrieb | | Temperatura max. de trabajo en funcionamiento continuo | |
| $\Delta T2$ | Max temperature for short intervals | Température max atteignable pour de courts instants | | Max. Temperatur bei Kurzzeitbetrieb | | Temperatura max. alcanzable para breves instantes | |



TAPER BUSH EXECUTION GRB

TRASCO® couplings type GRB are manufactured in cast iron GG25. They combine the typical high performances of standard couplings with the mounting and dismounting advantages offered by the SER-SIT® taper bush:

- they are ready to be mounted;
- they are manufactured in two different executions: B1 and B2 (see picture);
- they solve the problem of fretting corrosion;
- hubs type B1 may be axially moved for spider replacement;
- they may be used in all types of machinery.

EXÉCUTION GRB POUR MONTAGE AVEC MOYEU CONIQUE SER-SIT®

Les accouplements TRASCO® pour moyeu conique SER-SIT®, produits en fonte GG25, unissent les caractéristiques élevées typiques des accouplements à moyeu plein à la facilité d'emploi, de montage et de démontage dérivant de l'accouplement avec la moyeu conique SER-SIT®.

Avantages:

- ils sont prêts à être montés;
- ils sont produits en deux versions: B1 (avec montage moyeu à l'extérieur du accouplement) et B2 (avec montage moyeu à l'intérieur du accouplement);
- ils résolvent le problème de la rouille de contact;
- les moyeux de type B1 peuvent être déplacés axialement pour le changement de la bague;
- ils peuvent être utilisés pour toute sorte d'application.

GRB SPANNBUCHSEN- AUSFÜHRUNG

TRASCO® Kupplungen Typ GRB werden aus GG25 hergestellt. Sie verbinden die Leistungsfähigkeit der Standardkupplung mit dem Vorteil eines leichten Einbaus mit Hilfe einer SER-SIT® Spannbuchse.

Vorteile:

- Sie sind einbaufertig;
- Sie werden in zwei Ausführungen hergestellt: B1 und B2 (siehe Bild);
- Sie lösen das Problem von Paßflächenkorrosion;
- Bei Naben des Types B1 kann der Zwischenring in eingebautem Zustand ausgetauscht werden;
- Sie können in allen Maschinen eingesetzt werden.

EJECUCIÓN GRB PARA MONTAJE CON BUJE CÓNICO SER-SIT®

El acoplamiento elástico TRASCO® con buje cónico SER-SIT®, construido con fundición GG25, tiene las mismas prestaciones técnicas que los acoplamientos de cubo macizo y las ventajas de montaje y desmontaje ofrecidas por el buje cónico SER-SIT®.

Ventajas:

- rápido montaje;
- construidas en dos versiones: B1 (con montaje del buje en la parte exterior del cubo), B2 (con montaje del buje en la parte interior del cubo);
- resuelve el problema de la corrosión y sus consecuencias;
- el cubo del tipo B1 puede ser desplazado axialmente para efectuar el cambio del anillo elástico;
- puede ser aplicado para distintos tipos de aplicaciones.

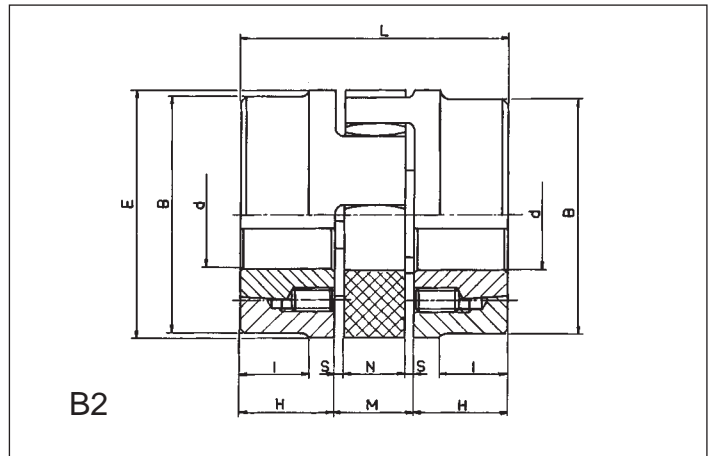
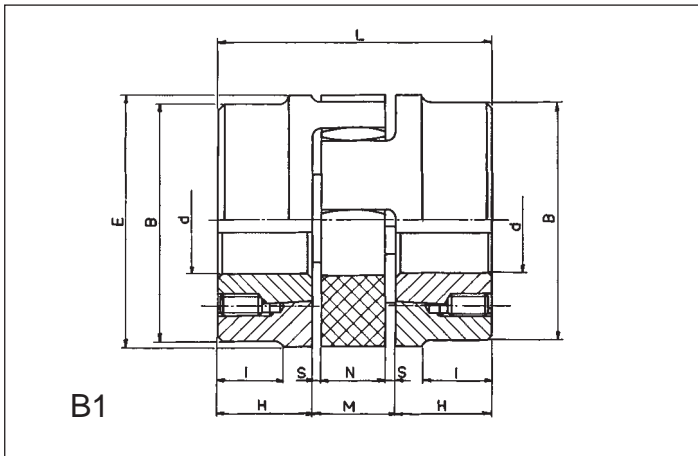

| Type Type Typ Tipo | BC | E [mm] | B [mm] | L [mm] | H [mm] | M [mm] | S [mm] | N [mm] | I [mm] | W [kg] | J [kg·m ²] |
|-----------------------------|-------------|-----------|-----------|-----------|-----------|-----------|-----------|-----------|-----------|-----------|---------------------------|
| 28/38 | 1108 (2820) | 65 | 65 | 66 | 23 | 20 | 2,5 | 15 | — | 1 | 0,0007 |
| 38/45 | 1108 (2820) | 80 | 78 | 70 | 23 | 24 | 3 | 18 | 15 | 1,7 | 0,0026 |
| 42/55 | 1610 (4025) | 95 | 94 | 78 | 26 | 26 | 3 | 20 | 16 | 2,8 | 0,0036 |
| 48/60 | 1615 (4040) | 105 | 104 | 106 | 39 | 28 | 3,5 | 21 | 28 | 4,7 | 0,0078 |
| 55/70 | 2012 (5030) | 120 | 118 | 96 | 33 | 30 | 4 | 22 | 20 | 5 | 0,0120 |
| 65/75 | 2012 (5030) | 135 | 133 | 101 | 33 | 35 | 4,5 | 26 | 19 | 6,9 | 0,0140 |
| 75/90 | 2517 (6545) | 160 | 158 | 130 | 45 | 40 | 5 | 30 | 36 | 14,8 | 0,0650 |
| 90/100 * | 3535 (9090) | 200 | 180 | 223 | 89 | 45 | 5,5 | 34 | 70 | 35,4 | 0,1620 |

* Only "B1" execution - Seulement execution "B1" - Nur "B1" Ausführung - Ejecucione "B1" sola

| Note | Note | Anmerkung | Nota |
|-----------------------|--------------------|-----------------|------------------|
| BC Taper bush type | Type moyeu conique | Spannbuchsentyp | Tipo buje cónico |

SER-SIT® TAPER LOCK BUSHING

SER-SIT® taper lock bush is designed to give the following:

- 1) perfect assembly;
- 2) rapid dismantling of the pulley and other transmission equipment;
- 3) no special tools requirement except hexagonal key.

The large range of finished bores available ensures that an immediate assembly can be made thus avoiding costly factory down-time.

The bushes are machined with keyways in accordance with UNI and DIN specifications. This is in addition to clamping screws which, in many cases, are sufficient to meet the required torque.

Fastening by SER-SIT® bushes allows the removal of any clearance between hub and bore so that fretting corrosion is positively eliminated. SER-SIT® bushes are interchangeable with all similar types sold throughout the world.

MOYEU AMOVIBLE SER-SIT®

Les moyeux amovibles SER-SIT® permettent un montage techniquement parfait et un démontage rapide des poulies (ainsi que de nombreux organes de transmission) à l'aide uniquement d'une clef hexagonale. La gamme étendue des alésages finis disponibles permet un montage immédiat et économique.

Les moyeux amovibles sont prévus avec rainures de clavettes aux normes DIN et UNI; pour de faibles puissances le serrage du moyeu sur l'arbre est suffisant pour transmettre le couple. Le montage à l'aide des moyeux amovibles SER-SIT® permet d'éliminer le jeu entre l'arbre et l'alésage, ce qui évite la formation de rouille de contact (fretting corrosion).

Les moyeux amovibles SER-SIT® sont interchangeables avec tous les types de moyeux amovibles analogues répandus dans le monde entier.

SER-SIT® SPANNBUCHSEN

SER-SIT® Spannbuchsen sind für folgende Eigenschaften entwickelt:

- 1) Perfekte Montage;
- 2) Schnelles Entfernen der Scheiben und anderer Antriebselemente;
- 3) Erfordern kein Spezialwerkzeug, außer einem Imbus-Schlüssel.

Die breite Herstellungspalette der verfügbaren Bohrungen stellt sicher, daß eine sofortige Montage erfolgen kann, hierdurch werden kostspielige Maschinenstandzeiten vermieden. Die Buchsen sind gemäß UNI und DIN Normen mit Paßfedernuten gefertigt, zusätzlich zu den Klemmschrauben, die in vielen Fällen ausreichend sind, um die geforderte Spannung zu erreichen.

SER-SIT® Spannbuchsen können in beliebiger Position auf der Welle montiert werden, so daß Passungsrost weitgehend ausgeschlossen wird.

SER-SIT®-Buchsen sind austauschbar mit allen ähnlichen marktgängigen Typen.

CASQUILLO CONICO SER-SIT®

Los casquillos cónicos SER-SIT® permiten un montaje técnicamente perfecto y un desmontaje de la polea (o otros elementos de transmisión) en un tiempo muy corto y sin necesidad de otro utensilio que una llave exagonal. La amplia gama de casquillos con el taladro terminado disponibles asegura un montaje inmediato sin esperar la mecanización en taller externo o interno con su correspondiente costo.

Los casquillos están terminados en el interior para la claveta correspondiente según normas DIN y UNI, aunque en muchos casos basta la presión ejercida al apretar los tornillos para transmitir el par requerido. La fijación mediante casquillo cónico SER-SIT® permite eliminar cualquier juego entre el eje y el taladro de modo que evita definitivamente la formación del exido de contacto (fretting corrosion).

El casquillo cónico SER-SIT® es intercambiable con los tipos de casquillos análogos difundidos por todo el mundo.



| type type Typ tipo | Diameter of the bore Diamètre des alésage Bohrungsdurchmesser Diámetro del agujero | | Bush - Moyeu Buchse - Casquillo | | Screws - Vis Schrauben - Tornillos | | | | |
|-----------------------------|---|---|--|---|---------------------------------------|-----------|--|--|-----|
| | | | length longeur Länge longitud [mm] | max. diameter max. diametre max. Durchmesser max. diámetro [mm] | n° | withworth | length longeur Länge longitud [mm] | set screw wrench type clef hexagonale type Imbus- Schlüssel Typ llave exagonal tipo | Ms |
| | | | | | | | | | |
| 1008 (25.20) | mm inches | 11 12 14 15 16 18 19 20 22 24 25 | 22,3 | 35 | 2 | 1/4 | 13 | 3 | 5,5 |
| 1108 (28.20) | mm inches | 11 12 14 15 16 17 18 19 20 22 24 25 26 27 28 | 22,3 | 38 | 2 | 1/4 | 13 | 3 | 5,5 |
| 1210 (30.25) | mm inches | 11 12 14 15 16 18 19 20 22 24 25 26 28 30 32 | 25,4 | 47 | 2 | 3/8 | 16 | 5 | 20 |
| 1215 (30.40) | mm inches | 12 14 15 16 18 19 20 22 24 25 26 28 30 32 | 38,1 | 47 | 2 | 3/8 | 16 | 5 | 20 |
| 1310 (35.25) | mm inches | 14 16 18 19 20 22 24 25 28 30 32 35 | 25,4 | 52 | 2 | 3/8 | 16 | 5 | 20 |
| 1610 (40.25) | mm inches | 12 14 15 16 18 19 20 22 24 25 26 28 30 32 35 38 40 42 | 25,4 | 57 | 2 | 3/8 | 16 | 5 | 20 |
| 1615 (40.40) | mm inches | 12 14 15 16 18 19 20 22 24 25 26 28 30 32 35 38 40 42 | 38,1 | 57 | 2 | 3/8 | 16 | 5 | 20 |
| 2012 (50.30) | mm inches | 14 15 16 18 19 20 22 24 25 26 28 30 32 35 38 40 42 45 48 50 | 31,8 | 70 | 2 | 7/16 | 22 | 5 | 20 |
| 2517 (65.45) | mm inches | 18 19 20 22 24 25 28 30 32 35 38 40 42 45 48 50 55 60 65 | 44,5 | 85 | 2 | 1/2 | 25 | 6 | 50 |
| 3020 (75.50) | mm inches | 22 25 28 30 32 35 38 40 42 45 48 50 55 57 60 65 70 75 | 50,8 | 108 | 2 | 5/8 | 32 | 8 | 90 |
| 3030 (75.75) | mm inches | 25 35 38 40 42 45 48 50 55 60 65 70 75 80 85 90 | 76,2 | 108 | 2 | 5/8 | 32 | 8 | 90 |
| 3535 (90.90) | mm inches | 42 45 47 48 50 55 60 65 70 75 | 88,9 | 127 | 3 | 1/2 | 38 | 10 | 115 |
| 4040 (100.100) | mm inches | 1 1/2 1 5/8 1 3/4 1 7/8 2 2 1/8 2 1/4 2 3/8 2 1/2 2 5/8 2 3/4 2 7/8 3 | 101,6 | 146 | 3 | 5/8 | 44 | 14 | 170 |
| 4545 (115.115) | mm inches | 45 50 55 60 65 70 75 80 85 90 95 100 105 110 | 114,3 | 162 | 3 | 3/4 | 51 | 14 | 195 |
| 5050 (125.125) | mm inches | 55 60 65 70 75 80 85 90 95 100 105 110 | 127 | 178 | 3 | 7/8 | 57 | 17 | 275 |

The first group of numbers indicates maximum bore, the second conventional length in mm.

Bore diameters in bold type are made in steel instead of cast iron.

Ms = screw tightening torque

Le premier groupe de chiffres indique l'alésage maxi, le deuxième la longueur conventionnelle en mm.

Les diamètres des alésages imprimés en gras sont construits en acier, les autres types normalment fournis en fonte

Ms = couple de serrage des vis

In der ersten Spalte wird die max. Bohrung, in der zweiten Spalte die übliche Länge angegeben.

Die fettgedruckten Bohrungsdurchmessern bezeichnen die Stahlbuchsen.

Ms = Festzieh-Drehmoment der Schrauben

El primer grupo de cifras indica el agujero máximo y el segundo la longitud convencional en mm.

Los diámetros de agujero indicados en negrita indica los casquillos fabricados in acero, siendo normalmente los otros suministrados en fundición.

Ms = par de apriete del tornillo

| Keyway, Rainures, Paßfedernut, Alojamiento chaveta en buje: UNI 6604-69 / DIN 6885 | | |
|---|-----------|------------------------|
| bore diameter alésage Bohrung bujes [mm] | b [mm] | t ₂ [mm] |
| 10÷12 | 4 | 1,8 |
| 13÷17 | 5 | 2,3 |
| 18÷22 | 6 | 2,8 |
| 23÷30 | 8 | 3,3 |
| 31÷38 | 10 | 3,3 |
| 39÷44 | 12 | 3,3 |
| 45÷50 | 14 | 3,8 |
| 51÷58 | 16 | 4,3 |
| 59÷65 | 18 | 4,4 |
| 66÷75 | 20 | 4,9 |
| 76÷85 | 22 | 5,4 |
| 86÷95 | 25 | 5,4 |
| 96÷110 | 28 | 6,4 |
| 111÷130 | 32 | 7,4 |

| Reduced keyway only when the undermentioned bores are the maximum bores and only in the bushing types shown in table. Rainures réduites pour les alésages maxi. uniquement pour moyeux ci-dessous. Reduzierte Paßfedernut Höhe nur anwendbar bei max. Bohrungsdurchmesser und bei den unten genannten Buchsentyten. Alojamiento chaveta reducida solo en caso en que el taladro indicados sea el agujero máximo, y solo en los casquillos subballados. | | | |
|---|--|-----------|------------------------|
| bore diameter alésage Bohrung bujes [mm] | bushing type moyeu type Buchsentype tipo de casquillo | b [mm] | t ₂ [mm] |
| 28 | 1108 | 8 | 2,3 |
| 32 | 1210 - 1215 | 10 | 2,3 |
| 40/42 | 1610 - 1615 | 12 | 2,3 |

| Keyway on SER-SIT® taper bush (B.S. 46) Rainures des moyeux amovibles SER-SIT® (B.S. 46) Paßfedernut für Taper-spannbuchsen SER-SIT® (B.S. 46) Alojamiento chaveta en casquillo conico SER-SIT® (B.S. 46) | | |
|--|---------------|----------------------------|
| bore diameter - alésage Bohrung - agujero [inches] | b [inches] | t ₂ [inches] |
| 3/8÷1/2 | 1/8 | 1/16 |
| 9/16÷3/4 | 3/16 | 3/32 |
| 13/16÷1 | 1/4 | 1/8 |
| 1/16÷1-1/4 | 5/16 | 1/8 |
| 1-5/16÷1-1/2 | 3/8 | 1/8 |
| 1-5/8÷1-3/4 | 7/16 | 5/32 |
| 1-7/8÷2 | 1/2 | 5/32 |
| 2-1/8÷2-1/2 | 5/8 | 7/32 |
| 2-5/8÷3 | 3/4 | 1/4 |
| 3-1/8÷3-1/2 | 7/8 | 5/16 |
| 3-3/4÷4 | 1 | 3/8 |
| 4-1/4÷5 | 1-1/4 | 7/16 |

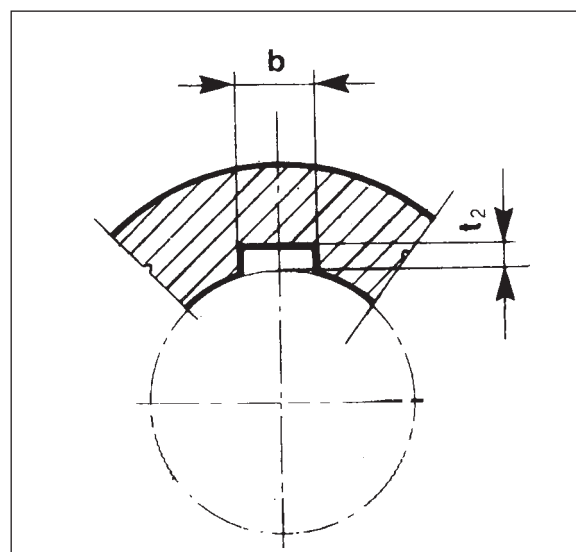

Assembly and dismantling of SER-SIT® conical bushing

- Before fitting the bushing, carefully clean the bore and conical parts.
- Fit the bushing into the pulley, taking care to let the threaded half-holes of the pulley coincide with the unthreaded holes of the bushing.
- Hand tighten the screws.
- Fit the pulley to the hub after carefully cleaning it. Position it and tighten the screws alternately.
- Dismantling: remove screws and replace one screw in the jacking hole provided and tighten until hub is released.

NOTE - Ensure that the key does not bottom in the keyway. Clearance is recommended in the keyway bottom.

Montage et démontage des moyeux amovibles SER-SIT®

- Avant de placer le moyeu amovible dans la poulie, nettoyer soigneusement son logement et l'alésage.
- Placer le moyeu amovible dans la poulie, en faisant attention de faire coïncider les demi-alésages filetés de la poulie, avec les demi-alésages non filetés du moyeu amovible.
- Engager les vis a la main sans les serrer.
- Présenter le tout sur l'arbre, après l'avoir nettoyé soigneusement, mettre en position et serrer les vis alternativement.
- Pour démonter: Retirer les vis et engager l'une d'elles dans l'alésage libre en visant à fond jusqu'à déblocage du moyeu.

N.B. - Le sommet de la clavette ne doit pas être en contact avec le fond de son logement dans le moyeu - vérifier qu'il subsiste un jeu.

Montage und Demontage der SER-SIT® Spannbuchsen

- Von der Montage der Buchse sind die Bohrungen und die konischen Teile sorgfältig zu reinigen.
- Die Buchse in die Scheibe einsetzen und die geschnittenen Halbbohrungen der Scheibe mit den ungeschnittenen Halbbohrungen der Buchse zusammenfallen lassen.
- Die Schrauben mit der Hand anziehen.
- Nach sorgfältiger Reinigung setzen Sie die Nabe der Scheibe auf die Welle. Richten Sie die Scheibe aus und befestigen Sie die Schrauben gleichmäßig.
- Demontieren Sie die Schrauben, setzen Sie eine Schraube in das vorhandene Gewinde der Abziehvorrichtung ein, und drehen Sie die Schraube bis die Scheibe sich löst.

ANMERKUNG: Stellen Sie sicher, daß die Schraube nicht bis zum Ende des Sachgewindeloches vordringt.

Montaje y desmontaje del casquillo cónico SER-SIT®

- Antes de colocar el casquillo cónico en la polea limpiar cuidadosamente los alojamientos.
- Colocar el casquillo en la polea, haciendo coincidir el medio taladro roscado de la polea con el medio taladro sin roscado del casquillo.
- Colocar los tornillos a mano sin apretarlos.
- Presentar el conjunto sobre el eje, después de haberlo limpiado, colocarlo en posición y apretar los tornillos alternativamente.
- Para desmontar: sacar los tornillos y atornillar uno de ellos en los roscados libres, roscando a fondo hasta el desbloqueo del casquillo.

NOTA - El dorso de la chaveta no debe estar en contacto con el fondo de su alojamiento en el casquillo. Verificar que exista un juego.

GRL SHAFT EXECUTION

This execution has been designed to connect shaft ends with extended separation. Hubs are usually manufactured in cast iron GG25 but for special needs, nodular iron GGG40 can be supplied. Spacer lengths are available according to specific application needs. This execution may also be combined with the flange design BF in order to allow vertical installation of an intermediate shaft without displacement of driver or driven machine. Moreover, the use of two elastic elements provides high damping effect.

SÉRIE GRL À ARBRE INTERMÉDIAIRE

Cette exécution permet le raccordement d'extrémités d'arbres éloignées. Ces accouplements sont normalement produits en fonte GG25, mais pour des applications particulières, ils peuvent être fournis en fonte GGG40. Il est possible d'avoir différentes longueurs d'arbre selon les exigences spécifiques de l'application. Cette exécution, combinée à l'exécution à bride BF, permet l'installation de l'entretoise sans déplacement de la machine entraînée ou de la machine motrice. L'utilisation de deux éléments élastiques permet en outre d'avoir une capacité d'amortissement élevée.

GRL WELLEN-AUSFÜHRUNG

Diese Ausführung ermöglicht das Verbinden von Wellen mit großem Abstand. Standardmäßig werden die Naben aus GG25 hergestellt. Für spezielle Anforderungen verwendet man GGG40. Die Länge des Zwischenstückes kann je nach Anforderung angepasst werden. Diese Ausführung kann ebenso mit einem Flansch Typ "BF" kombiniert werden, welcher einen vertikalen Ein- und Ausbau des Zwischenstückes ohne Verschieben des An- oder Abtriebes ermöglicht. Vielmehr ergibt sich durch den Einsatz von zwei elastischen Zwischenringen ein höherer Dämpfungseffekt.

SERIE GRL CON EJE INTERMEDIO

Esta ejecución permite unir extremos de ejes distanciados. Son construidos normalmente en fundición GG25, pero para aplicaciones concretas pueden ser construidos en fundición GGG40. Son posibles diversas longitudes de eje, según las exigencias de cada aplicación. Esta ejecución en combinación con la ejecución de brida BF permite la instalación del distanciador sin tener que desplazar la máquina conductora o conducida. La utilización de dos elementos elásticos permite una gran capacidad de amortiguación.

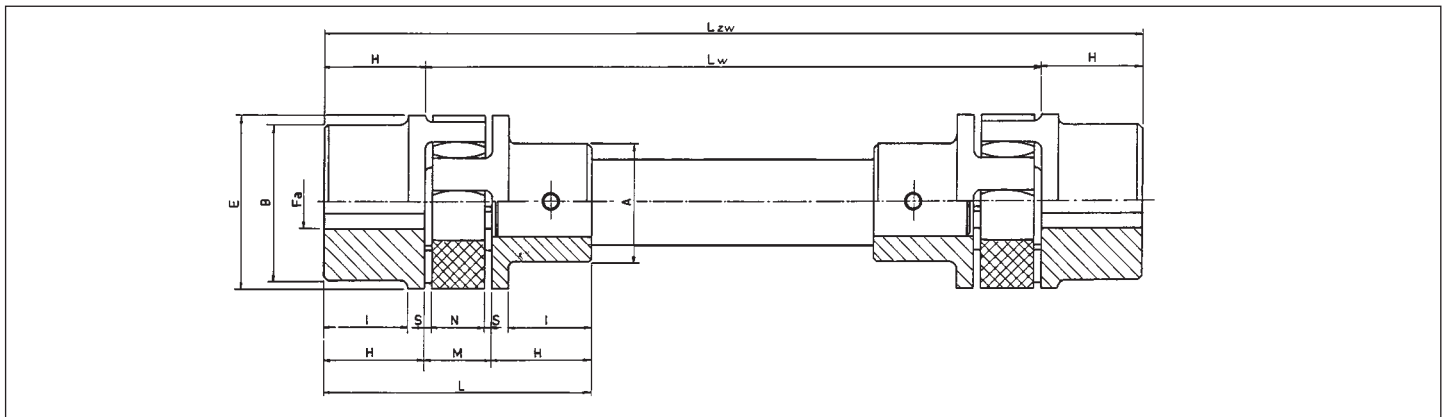

| Type Type Tipo | Fa [mm] | Fb [mm] | Fg [mm] | E [mm] | A [mm] | B [mm] | L [mm] | H [mm] | H*a [mm] | H*b [mm] | M [mm] | S [mm] | N [mm] | I [mm] | G [mm] | LW |
|----------------------|------------|------------|------------|-----------|-----------|-----------|-----------|-----------|-------------|-------------|-----------|-----------|-----------|-----------|-----------|--|
| 24 GRL | 24 | 32 | 21 | 55 | 40 | 55 | 78 | 30 | 50 | 60 | 18 | 2 | 14 | 24 | 27 | on request sur demande auf anfrage segundo pedido |
| 28 GRL | 28 | 38 | 27 | 65 | 48 | 65 | 90 | 35 | 60 | 80 | 20 | 2,5 | 15 | 28 | 30 | |
| 38 GRL | 38 | 45 | 37 | 80 | 66 | 80 | 114 | 45 | 80 | 110 | 24 | 3 | 18 | 37 | 38 | |
| 42 GRL | 42 | 55 | 41 | 95 | 75 | 95 | 126 | 50 | 110 | 110 | 26 | 3 | 20 | 40 | 46 | |
| 48 GRL | 48 | 60 | 47 | 105 | 85 | 105 | 140 | 56 | 110 | 140 | 28 | 3,5 | 21 | 45 | 51 | |
| 55 GRL | 55 | 70 | 53 | 120 | 98 | 120 | 160 | 65 | 110 | 140 | 30 | 4 | 22 | 52 | 60 | |
| 65 GRL | 65 | 75 | 63 | 135 | 115 | 135 | 185 | 75 | 140 | 140 | 35 | 4,5 | 26 | 61 | 68 | |
| 75 GRL | 75 | 90 | 73 | 160 | 135 | 160 | 210 | 85 | 140 | 170 | 40 | 5 | 30 | 69 | 80 | |
| 90 GRL | 90 | 100 | 88 | 200 | 160 | 180 | 245 | 100 | 170 | 210 | 45 | 5,5 | 34 | 81 | 100 | |

| Notes | Notes | Anmerkungen | Nota |
|---------------------------------------|------------------------------------|---------------------------|--|
| Fa Max bore of hub "A" | Alésage max fini avec moyeu "A" | Max. Bohrung bei Nabe "A" | Max. taladro terminado con cubo "A" |
| Fb Max bore of hub "B" | Alésage max fini avec moyeu "B" | Max. Bohrung bei Nabe "B" | Max. taladro terminado con cubo "B" |
| Fg Prebore hub "B" | Alésage brut moyeu "B" | Vorbohrung Nabe "B" | Pretaladro cubo "B" |
| Lw Following application needs | Selon les besoins de l'application | Benötigte Länge | Segun las necesidades de la aplicación |

GRCAL EXECUTION FOR USE WITH SIT-LOCK® ELEMENTS TYPE "8"

This execution has been introduced to incorporate advantages offered by the SIT-LOCK® locking elements in the shaft-hub connection.

The system allows for a quick, safe and backlash free mounting without the use of keyway and eliminating the need for lock washers, spacers and stop rings.

Many different solutions may be created to solve all kinds of application needs.

We include hereunder a very useful example. In fact, the same hub bore allows the fitting of different shaft diameters.

SÉRIE GRCAL AVEC MOYEU D'ASSEMBLAGE SIT-LOCK® TYPE "8"

Cette exécution a été conçue pour offrir aux accouplements les avantages dérivant de l'utilisation des éléments de serrage SIT-LOCK® dans le raccordement arbre-moyeu.

Ce système de calage permet un montage rapide et sûr, sans l'utilisation de la clavette, avec une absence totale de jeu et une excellente facilité de réglage puisqu'il n'est pas requis aucun logement de forme géométrique particulière.

De nombreuses solutions sont disponibles et applicables pour les différentes exigences. Le tableau ci-dessous se réfère à une possibilité fort pratique puisque le même moyeu permet l'accouplement d'arbres de différents diamètres.

GRCAL-AUSFÜHRUNG BEI VERWENDUNG VON SIT-LOCK® SPANNSÄTZEN TYP "8"

Diese Ausführung wurde entwickelt, um die Vorteile des SIT-LOCK® Spannsatzes mit denen der TRASCO®-Kupplung zu vereinen.

Dieses System ergibt eine schnelle und absolut spielfreie Welle-Nabe-Verbindung ohne Verwendung einer Passfedernut, Sicherungsscheibe, Distanzstück oder Stellschraube.

Zahlreiche verschiedene Ausführungen garantieren eine optimale Anpassung an das jeweilige Problem. In der Tabelle finden Sie dazu einige praktische Beispiele.

Die einheitlichen Kupplungsbohrungen ermöglichen eine Montage auf verschiedensten Wellendurchmesser.

SERIE GRCAL CON ANILLO DE SUJE- CIÓN SIT-LOCK® TIPO "8"

Esta ejecución ha sido estudiada para ofrecer al acoplamiento las ventajas derivadas de la utilización del anillo SIT-LOCK® para la unión eje-cubo. Este sistema de unión permite un rápido y seguro montaje sin la utilización de la claveta, con total ausencia de juego y óptima facilidad de acceso, no siendo necesario ningún utillaje.

Numerosas soluciones son disponibles y aplicables para diversas exigencias.

La tabla abajo indicada se refiere a las posibilidades prácticas para que con el mismo taladro cubo se permita la unión de varios diámetros de ejes.

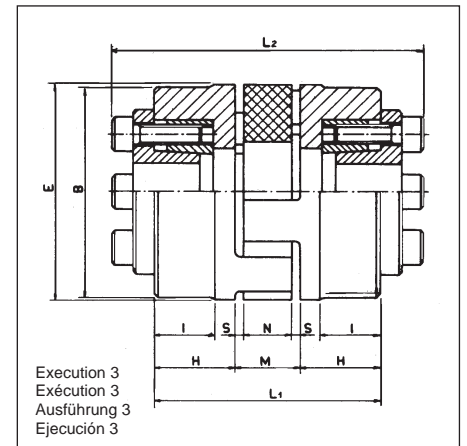
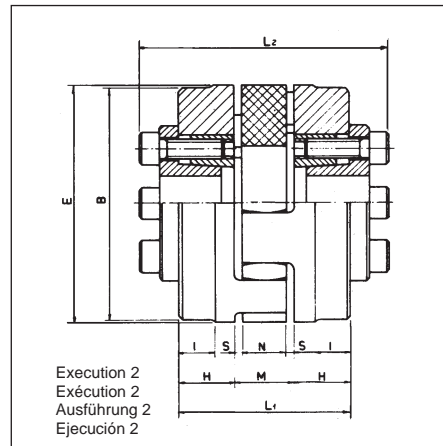
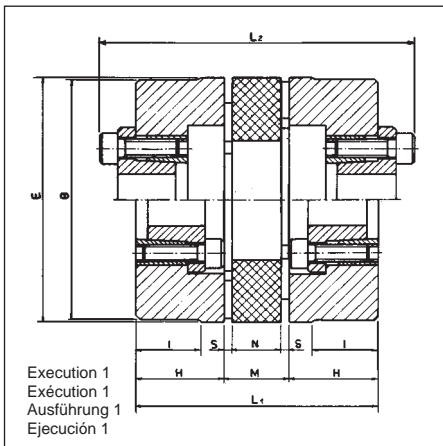

| Type Type Typ Tipo | Cal Øint. [mm] | Cal. Ø ext. [mm] | fig. | H [mm] | E [mm] | B [mm] | L1 [mm] | L2 [mm] | M [mm] | S [mm] | N [mm] | I [mm] | Mat. |
|-----------------------------|---|------------------------|------|-----------|-----------|-----------|------------|------------|-----------|-----------|-----------|-----------|--------|
| 38/45 | 14 - 16 - 18 - 19 - 20 - 22 - 24 - 25 - 28 - 30 | 55 | 3 | 30 | 80 | 78 | 84 | 116 | 24 | 3 | 18 | 22 | St |
| 42/55 | 14 - 16 - 18 - 19 - 20 - 22 - 24 - 25 - 28 - 30 | 55 | 2 | 22 | 95 | 93 | 70 | 102 | 26 | 3 | 20 | 14 | GS-400 |
| | 24 - 25 - 28 - 30 - 32 - 35 - 38 - 40 | 65 | 3 | 32 | | | 90 | 122 | | | | 22 | St |
| 48/60 | 14 - 16 - 18 - 19 - 20 - 22 - 24 - 25 - 28 - 30 | 55 | 1 | 38 | 105 | 103 | 104 | 136 | 28 | 3,5 | 21 | 27 | GS-400 |
| | 24 - 25 - 28 - 30 - 32 - 35 - 38 - 40 | 65 | 3 | 33 | | | 94 | 126 | | | | 22 | St |
| 55/70 | 14 - 16 - 18 - 19 - 20 - 22 - 24 - 25 - 28 - 30 | 55 | 1 | 38 | 120 | 118 | 106 | 138 | 30 | 4 | 22 | 25 | GG25 |
| | 24 - 25 - 28 - 30 - 32 - 35 - 38 - 40 | 65 | 1 | 38 | | | 106 | 138 | | | | 25 | GS-400 |
| | 30 - 32 - 35 - 38 - 40 - 42 - 45 - 48 - 50 | 80 | 3 | 38 | | | 106 | 138 | | | | 25 | St |
| 65/75 | 14 - 16 - 18 - 19 - 20 - 22 - 24 - 25 - 28 - 30 | 55 | 1 | 38 | 135 | 133 | 111 | 143 | 35 | 4,5 | 26 | 24 | GG25 |
| | 24 - 25 - 28 - 30 - 32 - 35 - 38 - 40 | 65 | 1 | 38 | | | 111 | 143 | | | | 24 | GS-400 |
| | 30 - 32 - 35 - 38 - 40 - 42 - 45 - 48 - 50 | 80 | 2 | 25 | | | 85 | 117 | | | | 11 | GS-400 |
| 75/90 | 14 - 16 - 18 - 19 - 20 - 22 - 24 - 25 - 28 - 30 | 55 | 1 | 38 | 160 | 158 | 116 | 148 | 40 | 5 | 30 | 22 | GG25 |
| | 24 - 25 - 28 - 30 - 32 - 35 - 38 - 40 | 65 | 1 | 38 | | | 116 | 148 | | | | 22 | GG25 |
| | 30 - 32 - 35 - 38 - 40 - 42 - 45 - 48 - 50 | 80 | 1 | 41 | | | 122 | 154 | | | | 25 | GS-400 |
| 90/100 | 14 - 16 - 18 - 19 - 20 - 22 - 24 - 25 - 28 - 30 | 55 | 1 | 38 | 200 | 198 | 121 | 153 | 45 | 5,5 | 34 | 19 | GG25 |
| | 24 - 25 - 28 - 30 - 32 - 35 - 38 - 40 | 65 | 1 | 38 | | | 121 | 153 | | | | 19 | GG25 |
| | 30 - 32 - 35 - 38 - 40 - 42 - 45 - 48 - 50 | 80 | 1 | 41 | | | 127 | 159 | | | | 22 | GG25 |



SELF-LOCKING UNIT SIT-LOCK® 8

MOYEUR D'ASSEMBLAGE SIT-LOCK® 8

SPANNELEMENTE SIT-LOCK® 8

ANILLO DE SUJECCIÓN SIT-LOCK® 8

Self-centering

Auto-centré

Selbstzentrierend

Autocentrante

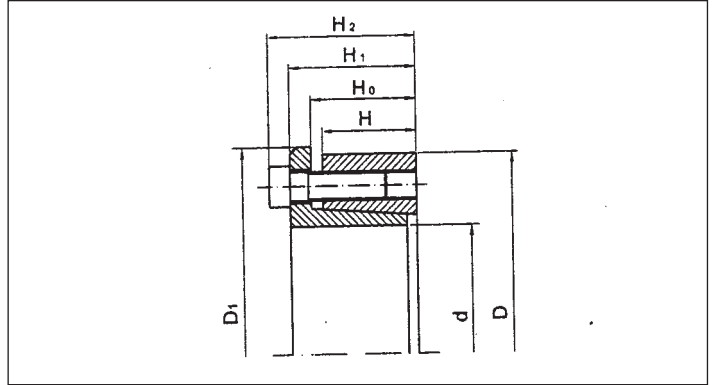

| Dimensions Dimensions Abmessungen Dimensiones | | | | | | Performances Performances Leistungen Prestaciones | | Pressure Pressions Druck Presión | | Clamping screws Vis de serrage Befestigungs-Schrauben Tornillos de fijación DIN 912 - 12,9 | | |
|--|-----------|------------------------|------------------------|------------------------|------------------------|--|--------------------------|---|--|--|-----------------------------|--------------|
| d x D [mm] | H [mm] | H ₀ [mm] | H ₁ [mm] | H ₂ [mm] | D ₁ [mm] | M _t [daNm] | P _{ax} [daN] | P _w [daN/mm ²] | P _n [daN/mm ²] | N° | size type typ tipo | Ms [daNm] |
| 14x55 | 17 | 22 | 30 | 38 | 62 | 17 | 2.440 | 27,5 | 7 | 4 | M8 | 2,5 |
| 16x55 | 17 | 22 | 30 | 38 | 62 | 19 | 2.440 | 24 | 7 | 4 | M8 | 2,5 |
| 18x55 | 17 | 22 | 30 | 38 | 62 | 25 | 2.440 | 21,5 | 7 | 4 | M8 | 2,5 |
| 19x55 | 17 | 22 | 30 | 38 | 62 | 27 | 2.440 | 20,5 | 7 | 4 | M8 | 2,5 |
| 20x55 | 17 | 22 | 30 | 38 | 62 | 28 | 2.440 | 19,5 | 7 | 4 | M8 | 2,5 |
| 22x55 | 17 | 22 | 30 | 38 | 62 | 37 | 3.400 | 25 | 10 | 4 | M8 | 3,5 |
| 24x55 | 17 | 22 | 30 | 38 | 62 | 40 | 3.400 | 23 | 10 | 4 | M8 | 3,5 |
| 25x55 | 17 | 22 | 30 | 38 | 62 | 42 | 3.400 | 22 | 10 | 4 | M8 | 3,5 |
| 28x55 | 17 | 22 | 30 | 38 | 62 | 47 | 3.400 | 23,5 | 12 | 4 | M8 | 4,1 |
| 30x55 | 17 | 22 | 30 | 38 | 62 | 51 | 3.400 | 22 | 12 | 4 | M8 | 4,1 |
| 24x65 | 17 | 22 | 30 | 38 | 72 | 44 | 3.740 | 24,5 | 9 | 5 | M8 | 3 |
| 25x65 | 17 | 22 | 30 | 38 | 72 | 46 | 3.740 | 23,5 | 9 | 5 | M8 | 3 |
| 28x65 | 17 | 22 | 30 | 38 | 72 | 60 | 4.360 | 24,5 | 10,5 | 5 | M8 | 3,5 |
| 30x65 | 17 | 22 | 30 | 38 | 72 | 64 | 4.360 | 23 | 10,5 | 5 | M8 | 3,5 |
| 32x65 | 17 | 22 | 30 | 38 | 72 | 69 | 4.360 | 21,5 | 10,5 | 5 | M8 | 3,5 |
| 35x65 | 17 | 22 | 30 | 38 | 72 | 91 | 5.250 | 23,5 | 13 | 5 | M8 | 4,1 |
| 38x65 | 17 | 22 | 30 | 38 | 72 | 99 | 5.250 | 22 | 13 | 5 | M8 | 4,1 |
| 40x65 | 17 | 22 | 30 | 38 | 72 | 105 | 5.250 | 20,5 | 13 | 5 | M8 | 4,1 |
| 30x80 | 20 | 25 | 33 | 41 | 87 | 78 | 5.240 | 23,5 | 9 | 7 | M8 | 3 |
| 32x80 | 20 | 25 | 33 | 41 | 87 | 83 | 5.240 | 22 | 9 | 7 | M8 | 3 |
| 35x80 | 20 | 25 | 33 | 41 | 87 | 106 | 6.100 | 23 | 10 | 7 | M8 | 3,5 |
| 38x80 | 20 | 25 | 33 | 41 | 87 | 115 | 6.100 | 21,5 | 10 | 7 | M8 | 3,5 |
| 40x80 | 20 | 25 | 33 | 41 | 87 | 122 | 6.100 | 20,5 | 10 | 7 | M8 | 3,5 |
| 42x80 | 20 | 25 | 33 | 41 | 87 | 154 | 7.350 | 23,5 | 12 | 7 | M8 | 4,1 |
| 45x80 | 20 | 25 | 33 | 41 | 87 | 165 | 7.350 | 22 | 12 | 7 | M8 | 4,1 |
| 48x80 | 20 | 25 | 33 | 41 | 87 | 176 | 7.350 | 20,5 | 12 | 7 | M8 | 4,1 |
| 50x80 | 20 | 25 | 33 | 41 | 87 | 183 | 7.350 | 19,5 | 12 | 7 | M8 | 4,1 |

| Notes | Notes | Anmerkungen | Nota |
|---|---------------------------------|-----------------------------------|-----------------------------|
| Ms (daNm) Screws tightening torque | Couple de serrage vis | Festzieh-Drehmoment der Schrauben | Par de apriete tornillos |
| Mt (daNm) Transmissible torque | Moment de torsion transmissible | Übertragbares Drehmoment | Par transmissible |
| Pax (daN) Transmissible axial force | Force axiale transmissible | Übertragbare Axialkraft | Fuerza axial transmissible |
| Pw (daN/mm ²) Shaft surface pressure | Pression exercée sur l'arbre | Auf Welle ausgeübter Druck | Presión ejercida en el eje |
| Pn (daN/mm ²) Hub surface pressure | Pression exercée sur le moyeu | Auf Nabe ausgeübter Druck | Presion ejercida en el cubo |

For SIT-LOCK® 8 we recommend
the following fits:
h 8 for the shaft - H 8 for the hub

Tolérances conseillées pour le
logement du SIT-LOCK® 8:
Arbre h 8 - moyeu H 8

Für den Sitz von SIT-LOCK® 8
empfohlene Toleranz:
Welle h 8 - Nabe H 8

Tolerancia aconsejada para
SIT-LOCK® 8:
Eje h 8 - cubo H 8

FLANGE EXECUTION GRF

SÉRIE A BRIDE GRF

GRF FLANSCHAUS- FÜHRUNG

SERIE CON BRIDA GRF

This type is available in two different executions:

BF - designed for heavy machinery. It allows the radial mounting or dismounting of the driver or driven machine with flange and hub fitted.

CF - flange-shaft combination.

The pieces are manufactured in cast iron GG25 and GGG40 following application needs. Contact our Technical Department for assistance or advice. Diese sind in zwei verschiede-

Cette exécution est produite en deux versions:

BF - Conçue pour les machines lourdes. Permet le montage ou le démontage radial de l'organe moteur ou entraîné à bride et du moyeu installés.

CF - Combinaison arbre-bride.

Les détails sont construits en fonte GG25 ou GGG40 selon les exigences du client. Veuillez à ce propos contacter notre Bureau Technique.

Diese sind in zwei verschiedenen Versionen erhältlich:

BF - wurde für schwere Maschinen entwickelt. Sie ermöglicht die Montage bzw. Demontage von An- oder Abtrieb mit aufgezo- genem Flansch oder Nabe.

CF- Flansch-Nabenkombination.

Die Kupplungsteile werden je nach Einsatzbedingung aus GG25 oder GGG40 hergestellt. Für weitere Hilfe kontaktieren Sie unsere technische Abteilung.

Esta ejecución se fabrica en dos versiones:

BF - proyectado para maquinaria pesada. Permite el montaje y desmontaje radial del elemento motor o conducido con brida y cubo instalado.

CF - combinación eje - brida

Estas piezas son fabricadas en fundición GG25 o GGG40 según las necesidades del cliente. Rogamos contacten con nuestra oficina.

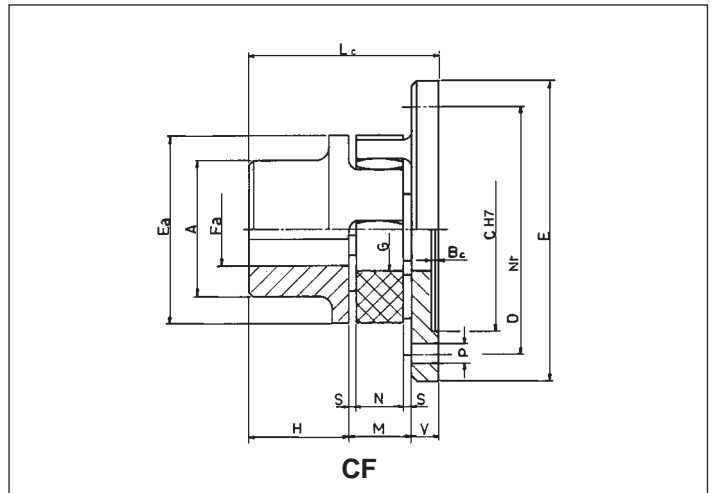
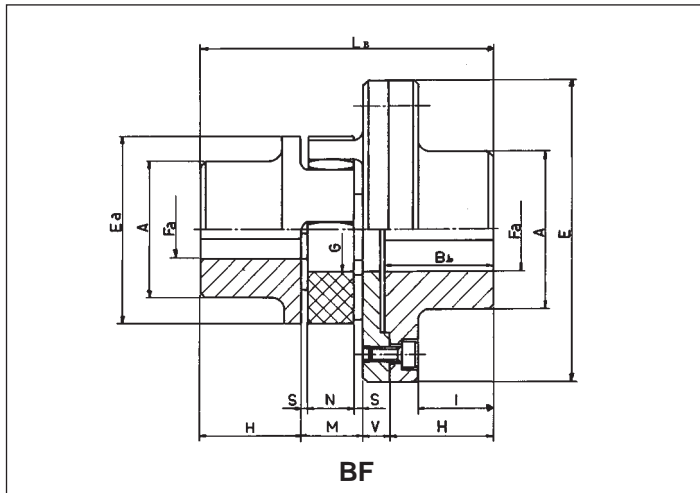

| Type Type Typo | Fa | | E [mm] | Ea [mm] | A [mm] | C [mm] | D [mm] | Nr [mm] | P [mm] | G [mm] | H [mm] | Bb [mm] | Bc [mm] | I [mm] | V [mm] | M [mm] | S [mm] | N [mm] | Lb [mm] | Lc [mm] | WBF [kg] | JBF [kg·m ²] | WCF [kg] | JCF [kg·m ²] |
|----------------------|-------------|-------------|-----------|------------|-----------|-----------|-----------|------------|-----------|-----------|-----------|------------|------------|-----------|-----------|-----------|-----------|-----------|------------|------------|-------------|-----------------------------|-------------|-----------------------------|
| | min [mm] | max [mm] | | | | | | | | | | | | | | | | | | | | | | |
| 19 | 6 | 19 | 65 | 40 | 40/32 | 40 | 50 | 5 | 4,5 | 18 | 25 | 26 | 1,5 | 17 | 8 | 16 | 2 | 12 | 74 | 49 | 0,6 | 0,0002 | 0,4 | 0,0001 |
| 24 | 8 | 24 | 80 | 55 | 55/40 | 55 | 65 | 5 | 4,5 | 27 | 30 | 31 | 1,5 | 22 | 8 | 18 | 2 | 14 | 86 | 56 | 1 | 0,0006 | 0,65 | 0,0004 |
| 28 | 10 | 28 | 100 | 65 | 65/48 | 65 | 80 | 6 | 6,5 | 30 | 35 | 36 | 1,5 | 25 | 10 | 20 | 2,5 | 15 | 100 | 65 | 1,9 | 0,002 | 1,1 | 0,001 |
| 38 | 12 | 38 | 115 | 80 | 66 | 80 | 95 | 6 | 6,5 | 38 | 45 | 46 | 1,5 | 35 | 10 | 24 | 3 | 18 | 124 | 79 | 3,2 | 0,004 | 1,9 | 0,002 |
| 42 | 14 | 42 | 140 | 95 | 75 | 95 | 115 | 6 | 9 | 46 | 50 | 51 | 2 | 38 | 12 | 26 | 3 | 20 | 138 | 88 | 5,3 | 0,1 | 3 | 0,005 |
| 48 | 15 | 48 | 150 | 105 | 85 | 105 | 125 | 8 | 9 | 51 | 56 | 57 | 2 | 44 | 12 | 28 | 3,5 | 21 | 152 | 96 | 6,7 | 0,014 | 3,9 | 0,008 |
| 55 | 20 | 55 | 175 | 120 | 98 | 120 | 145 | 8 | 11 | 60 | 65 | 66 | 2 | 49 | 16 | 30 | 4 | 22 | 176 | 111 | 10,7 | 0,032 | 6,3 | 0,018 |
| 65 | 22 | 65 | 190 | 135 | 115 | 135 | 160 | 10 | 11 | 68 | 75 | 76 | 2 | 59 | 16 | 35 | 4,5 | 26 | 201 | 126 | 14,8 | 0,054 | 8,7 | 0,029 |
| 75 | 30 | 75 | 215 | 160 | 135 | 160 | 185 | 10 | 14 | 80 | 85 | 87 | 2,5 | 66 | 19 | 40 | 5 | 30 | 229 | 144 | 23 | 0,104 | 13,5 | 0,06 |
| 90 | 40 | 90 | 260 | 200 | 160 | 200 | 225 | 12 | 14 | 100 | 100 | 102 | 3 | 80 | 20 | 45 | 5,5 | 34 | 265 | 165 | 37,5 | 0,244 | 22 | 0,144 |

| | Notes | Notes | Anmerkungen | Nota |
|-----|---------------------------------|-----------------------------|------------------------------|-------------------------------|
| Fa | Finished bore | Alésage fini | Fertigbohrung | Taladro terminado |
| Nr | N. of screws | Nombre de vis | Anzahl der Schrauben | Numero de tornillos |
| WBF | Weight BF execution | Poids exécution BF | Gewicht der BF Ausführung | Peso ejecución BF |
| WCF | Weight CF execution | Poids exécution CF | Gewicht der CF Ausführung | Peso ejecución CF |
| JBF | Inertia of the coupling type BF | Moment d'inertie version BF | Massenträgheitsmoment Typ BF | Momento de inercia versión BF |
| JCF | Inertia of the coupling type CF | Moment d'inertie version CF | Massenträgheitsmoment Typ CF | Momento de inercia versión CF |



GRS DOUBLE CARDANIC EXECUTION

It allows compensation of high axial, radial, angular misalignment.

Moreover, the use of the double spider allows for double the torsion angle and provide very high damping effect.

SÉRIE GRS A DOUBLE CARDAN

Permet la compensation de désalignements axiaux, radiaux et angulaires importants.

En outre, l'utilisation de deux bagues élastiques montées par paire permet de doubler l'angle de torsion et de fournir un effet d'amortissement très élevé des vibrations.

La pièce intermédiaire est en aluminium.

GRS DOPPELKARDA- NISCHE AUSFÜHRUNG

Sie gleicht grössere Axial-, Radial- und Winkelversätze aus.

Der maximal zulässige Winkelversatz ist doppelt so gross wie bei der Standardausführung.

Durch den zweiten elastischen Zwischenring wird eine sehr grosse Dämpfungseigenschaft ermöglicht.

Der Werkstoff des zusätzlich notwendigen Zwischenstückes ist Aluminium.

SERIE GRS EN DOBLE CARDAN

Permite la compensación de elevados deslizamientos axiales, radiales o angulares.

Otra ventaja al utilizar dos anillos elásticos montados conjuntamente es que permite reducir el ángulo de torsión y de conseguir un elevadísimo efecto absorbente de las vibraciones.

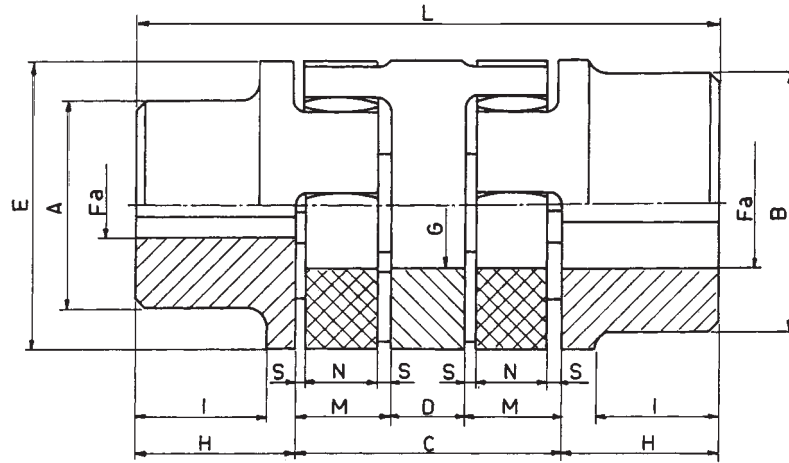

| Type Type Typ Tipo | Fa [mm] | Fb [mm] | Fg [mm] | H [mm] | D [mm] | C [mm] | M [mm] | S [mm] | N [mm] | L [mm] | E [mm] | A [mm] | B [mm] | G [mm] | a [mm] | dg [°] | W1 [kg] | W2 [kg] | J [kg·m ²] |
|-----------------------------|------------|------------|------------|-----------|-----------|-----------|-----------|-----------|-----------|-----------|-----------|-----------|-----------|-----------|-----------|-----------|------------|------------|---------------------------|
| 24 GRS | 24 | 32 | 21 | 30 | 16 | 52 | 18 | 2 | 14 | 112 | 55 | 40 | 55 | 27 | 0,89 | 1°30' | 0,14 | 0,76 | 0,0003 |
| 28 GRS | 28 | 38 | 27 | 35 | 18 | 58 | 20 | 2,5 | 15 | 128 | 65 | 48 | 65 | 30 | 1 | | 0,22 | 1,22 | 0,0006 |
| 38 GRS | 38 | 45 | 37 | 45 | 20 | 68 | 24 | 3 | 18 | 158 | 80 | 66 | 80 | 38 | 1,15 | | 0,35 | 2,49 | 0,002 |
| 42 GRS | 42 | 55 | 41 | 50 | 22 | 74 | 26 | 3 | 20 | 174 | 95 | 75 | 95 | 46 | 1,26 | | 0,51 | 3,81 | 0,004 |
| 48 GRS | 48 | 60 | 47 | 56 | 24 | 80 | 28 | 3,5 | 21 | 192 | 105 | 85 | 105 | 51 | 1,36 | | 0,67 | 5,19 | 0,008 |
| 55 GRS | 55 | 70 | 53 | 65 | 28 | 88 | 30 | 4 | 22 | 218 | 120 | 98 | 120 | 60 | 1,52 | | 0,97 | 7,75 | 0,015 |
| 65 GRS | 65 | 75 | 63 | 75 | 32 | 102 | 35 | 4,5 | 26 | 252 | 135 | 115 | 135 | 68 | 1,75 | | 1,43 | 11,8 | 0,03 |
| 75 GRS | 75 | 90 | 73 | 85 | 36 | 116 | 40 | 5 | 30 | 286 | 160 | 135 | 160 | 80 | 2 | | 2,2 | 18,6 | 0,065 |
| 90 GRS | 90 | 100 | 88 | 100 | 40 | 130 | 45 | 5,5 | 34 | 330 | 200 | 160 | 180 | 100 | 2,5 | | 3,9 | 32,1 | 0,167 |

| Notes | Notes | Anmerkungen | Nota | |
|-------|--|--|--|---|
| Fa | Max bore of hub "A" | Alésage max fini avec moyeu "A" | Max. Bohrung bei Nabe "A" | Max. taladro terminado con cubo "A" |
| Fb | Max bore of hub "B" | Alésage max fini avec moyeu "B" | Max. Bohrung bei Nabe "B" | Max. taladro terminado con cubo "B" |
| Fg | Prebore of hub "B" | Alésage brut du moyeu "B" | Vorbohrung bei Nabe "B" | Pretaladro del cubo "B" |
| a | Max radial displ. (each hub) | Déplacement radial maximum (par moyeu) | Max. Radialversatz (pro Nabe) | Max. movimiento radial (del cubo) |
| dg | Max angular displ. (each hub) | Déplacement angulaire maximum (par moyeu) | Max. Winkelversatz (pro Nabe) | Max. movimiento radial angular (del cubo) |
| W1 | Weight of the intermediate aluminium spacer | Poids élément intermédiaire en aluminium | Gewicht des Aluminiumzwischenstückes | Peso del elemento intermedio en aluminio |
| W2 | Total weight | Poids total | Gesamtgewicht | Peso total |
| J | Inertia of the coupling with hubs "B" and max bore ø | Moment d'inertie joint avec moyeux "B" et ø alésage max. | Massenträgheitsmoment bei Naben "B" und bei max. Bohrung ø | Momento de inercia del acoplamiento con cubos "B" y max ø taladro |

GRFR BRAKE DISC EXECUTION

The execution has been designed for installation with external drum brakes according to DIN 15431/15435. It consists of a flexible shaft coupling with bolt on brake disc.

The material used for construction is cast iron DIN GG25, nodular iron DIN GGG40 or steel according to application requirements.

It is possible to combine each type of coupling with a different size of brake disc according to corresponding Table FR1 (see below).

SÉRIE GRFR AVEC TAMBOUR DE FREIN

Cette exécution est conçue pour l'installation avec freins à tambour selon DIN 15431/15435. Elle comprend un joint élastique monté à l'aide de vis sur le segment de frein. Les matériaux de construction sont la fonte GG25, la fonte sphéroïdale GGG40 ou bien l'acier en fonction des nécessités de l'application.

Il est possible, selon les exigences, d'accoupler des segments de freins à disque de différentes tailles avec un même joint. A ce propos, consulter le tableau FR1 ci-dessous.

GRFR BREMSTROMEL- AUSFÜHRUNG

Sie besteht aus der Standardkupplung inkl. Bremstrommel nach DIN 15431/15435, die je nach Einsatzfall entweder aus GG25, GGG40 oder Stahl gefertigt wird.

Die in der Tabelle FR1 angeführten Kupplung/Bremsscheiben-größen sind erhältlich.

SERIE GRFR CON DISCO FRENO

Esta ejecución está estudiada para instalaciones con freno de tambor según DIN 15431/15435. Esta formado por un acoplamiento elástico montado por medio de unos tornillos al freno.

La fabricación de estos elementos se efectúa en fundición GG25 o GGG40 o en acero, según las necesidades de aplicación.

Es posible la combinación del acoplamiento con diferentes tipos de frenos de acuerdo con la tabla FR1 abajo indicada.

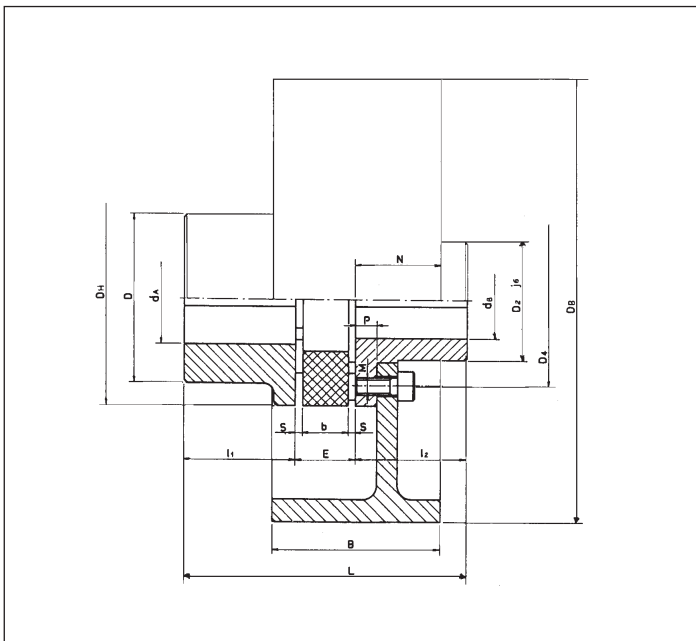

TAB. FR1

| FR | TRASCO® GRFR - "N" | | | | | | | | |
|-----------|--------------------|----|----|----|----|----|-----|-----|-----|
| | 28 | 38 | 42 | 48 | 55 | 65 | 75 | 90 | 100 |
| 160 x 60 | 30 | 31 | — | — | — | — | — | — | — |
| 200 x 75 | 35 | 36 | 38 | 39 | 41 | — | — | — | — |
| 250 x 95 | 43 | 44 | 46 | 47 | 49 | 50 | 52 | — | — |
| 315 x 118 | — | — | 55 | 56 | 58 | 59 | 61 | 64 | — |
| 400 x 150 | — | — | 68 | 69 | 71 | 72 | 74 | 77 | 79 |
| 500 x 190 | — | — | — | — | — | 87 | 89 | 92 | 94 |
| 630 x 236 | — | — | — | — | — | — | 107 | 110 | 112 |
| 710 x 265 | — | — | — | — | — | — | — | — | 123 |

| Type Type Tipo | min db da | Fa max [mm] | | | | Dh [mm] | D [mm] | D2 [mm] | D4 [mm] | Z [mm] | M [mm] | I1; I2 [mm] | P [mm] | L [mm] | E [mm] | s [mm] | b [mm] | N [mm] | Wb [kg] | Wt [kg] | Jm [kg·m²] | Jt [kg·m²] |
|----------------------|-----------------|-------------|---------|----------|---------|------------|-----------|------------|------------|-----------|-----------|----------------|-----------|-----------|-----------|-----------|-----------|---------------------------|------------|------------|---------------|---------------|
| | | da | db (GG) | db (GGG) | db (ST) | | | | | | | | | | | | | | | | | |
| 28 FR | 10 | 28 | 20 | 22 | 24 | 65 | 65 | 38 | 52 | 8 | M6 | 35 | 6,5 | 90 | 20 | 2,5 | 15 | ACCORDING TO TAB. FR 1 | 0,41 | 0,95 | 0,0002 | 0,0004 |
| 38 FR | 12 | 38 | 28 | 30 | 32 | 80 | 66 | 50 | 64 | 8 | M6 | 45 | 7,5 | 114 | 24 | 3 | 18 | | 0,75 | 1,9 | 0,0006 | 0,0016 |
| 42 FR | 14 | 42 | 30 | 32 | 35 | 95 | 75 | 55 | 76 | 8 | M8 | 50 | 9,5 | 126 | 26 | 3 | 20 | | 1,2 | 2,9 | 0,0012 | 0,0033 |
| 48 FR | 15 | 48 | 35 | 40 | 42 | 105 | 85 | 65 | 84 | 8 | M8 | 56 | 10,5 | 140 | 28 | 3,5 | 21 | | 1,7 | 4,1 | 0,002 | 0,0052 |
| 55 FR | 20 | 55 | 42 | 46 | 50 | 120 | 98 | 78 | 97 | 8 | M8 | 65 | 12,5 | 160 | 30 | 4 | 22 | | 2,6 | 6,15 | 0,004 | 0,0103 |
| 65 FR | 22 | 65 | 48 | 50 | 55 | 135 | 115 | 85 | 109 | 8 | M10 | 75 | 13,5 | 185 | 35 | 4,5 | 26 | | 3,8 | 9,1 | 0,008 | 0,0021 |
| 75 FR | 30 | 75 | 58 | 62 | 66 | 160 | 135 | 104 | 129 | 10 | M10 | 85 | 15,5 | 210 | 40 | 5 | 30 | | 6,1 | 14,4 | 0,017 | 0,045 |
| 90 FR | 40 | 90 | 75 | 80 | 88 | 200 | 160 | 135 | 161 | 10 | M12 | 100 | 18,5 | 245 | 45 | 5,5 | 34 | | 11,8 | 26,1 | 0,051 | 0,122 |

| Notes | Notes | Anmerkungen | Nota |
|---|---|--|---|
| Wb Weight with max bore for brake disc hub | Poids moyen pour segment FR avec alésage max | Gesamtgewicht inkl. Bremstrommel, Naben mit max Fertigbohrung | Peso cubo con pieza FR y taladro max. |
| Wt Total weight without brake disc | Poids total sans segment de frein | Gesamtgewicht ohne Bremstrommel | Peso total sin pieza freno |
| N See table FR1 | Voir tableau FR1 | Sehen Sie Tab. FR1 | Ver tabla FR1 |
| Jm Inertia of the hub for brake disc with max bore ø | Moment d'inertie moyen pour segment de frein avec ø alésage max | Massenträgheitsmoment der Bremsscheiben-nabe bei max Bohr ø | Momento de inercia cubo con pieza freno con ø taladro maximo |
| Jt Total inertia without brake disc with max bore ø | Momente d'inertie totale sans segment de frein avec ø alésage max | Kompl. Massenträgheitsmoment ohne Bremsscheiben bei max. Bohrung ø | Momento de inercia total sin pieza freno con ø taladro maximo |



**TABLES FOR
TRASCO®
COUPLINGS
WITH TAPER OR
SPLINED BORES**

**TABLEAUX POUR
EXÉCUTION
ACCOUPLE-
MENTS TRASCO®
AVEC ALÉSAGE
CONIQUE OU
PROFIL CANNÉLÉ**

**TRASCO®
KEGELBOHRUGEN-
BOHRUNGS-
VERZÄHNUNGEN**

**TABLA PARA EJE-
CUCIÓN ACOPLA-
MIENTO TRASCO®
CON TALADRO
CÓNICO**

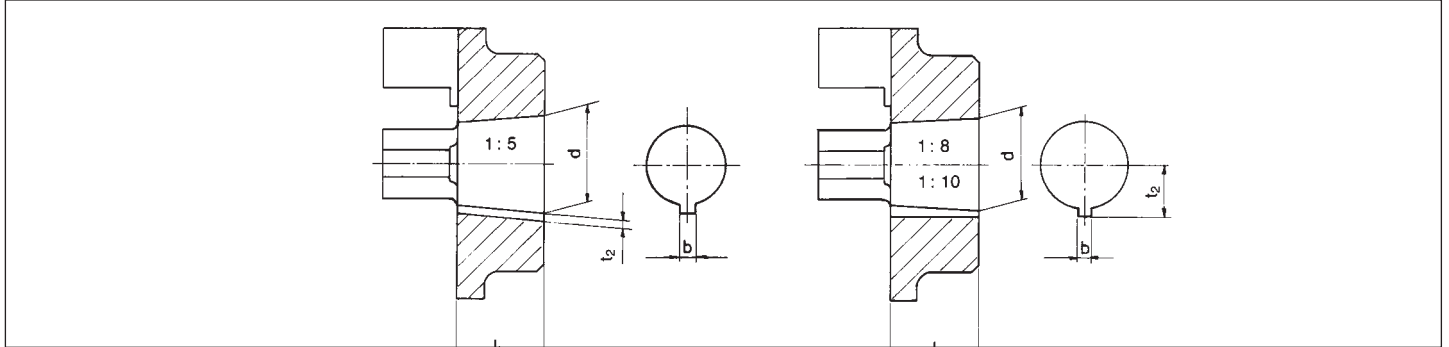

**Taper 1 : 5 for
BOSCH - BUCHER
LEDUC - DÜSTERLOH**

**Mesures cône 1 : 5 pour
BOSCH - BUCHER
LEDUC - DÜSTERLOH**

**Abmessungen Kegel 1 : 5 für
BOSCH - BUCHER
LEDUC - DÜSTERLOH**

**Dimensión cono 1 : 5 para
BOSCH - BUCHER
LEDUC - DÜSTERLOH**

| Code / Code / Code / Código | d Ø + 0,05 | b JS9 | t2 + 0,1 | lk |
|-----------------------------|------------|-------|----------|------|
| a1 | 9,85 | 2 | 1 | 11,5 |
| a2 | 16,85 | 3 | 1,8 | 18,5 |
| a3 | 19,85 | 4 | 2,2 | 21,5 |
| a4 | 21,95 | 3 | 1,8 | 21,5 |
| a5 | 24,85 | 5 | 2,9 | 26,5 |
| a6 | 29,85 | 6 | 2,6 | 31,5 |
| a7 | 34,85 | 6 | 2,6 | 36,5 |
| a8 | 39,85 | 6 | 2,6 | 41,5 |

**Taper 1 : 8 for
ATOS - CASAPPA - GARBE
LAHMEYER - JOTTI &
STROZZI - MARZOCCHI -
SALAMI - SAUER-FLUID**

**Mesures cône 1 : 8 pour
ATOS - CASAPPA - GARBE
LAHMEYER - JOTTI &
STROZZI - MARZOCCHI -
SALAMI - SAUER-FLUID**

**Abmessungen Kegel 1 : 8 für
ATOS - CASAPPA - GARBE
LAHMEYER - JOTTI &
STROZZI - MARZOCCHI -
SALAMI - SAUER-FLUID**

**Dimensión cono 1 : 8 para
ATOS - CASAPPA - GARBE
LAHMEYER - JOTTI &
STROZZI - MARZOCCHI -
SALAMI - SAUER-FLUID**

| Code / Code / Code / Código | d Ø + 0,05 | b + 0,05 | t2 + 0,1 | lk |
|-----------------------------|------------|----------|----------|------|
| b1 | 9,7 | 2,4 | 6 | 17 |
| b2 | 11,6 | 3 | 7,1 | 16,5 |
| b3 | 13 | 2,4 | 7,3 | 21 |
| b4 | 14 | 3 | 8,5 | 17,5 |
| b5 | 14,3 | 3,2 | 8,5 | 19,5 |
| b6 | 17,287 | 3,2 | 9,6 | 24 |
| b7 | 17,287 | 4 | 10,3 | 24 |
| b8 | 17,287 | 3 | 9,7 | 24 |
| b9 | 22,002 | 3,99 | 12,4 | 28 |
| b10 | 25,463 | 4,78 | 15,1 | 36 |
| b11 | 25,463 | 5 | 15,5 | 36 |
| b12 | 27 | 4,78 | 15,3 | 32,5 |
| b13 | 28,45 | 6 | 15,1 | 38,5 |
| b14 | 33,176 | 6,38 | 18,8 | 44 |
| b15 | 33,176 | 7 | 18,8 | 44 |
| b16 | 43,057 | 7,95 | 3,378 | 51 |
| b17 | 41,15 | 8 | 3,1 | 42,5 |

**Taper 1 : 10 for
PARKER HANNIFIN NMF -
TEVES**

**Mesures cône 1 : 10 pour
PARKER HANNIFIN NMF -
TEVES**

**Abmessungen Kegel 1 : 10 für
PARKER HANNIFIN NMF -
TEVES**

**Dimensión cono 1 : 10 para
PARKER HANNIFIN NMF -
TEVES**

| Code / Code / Code / Código | d Ø + 0,05 | b JS9 | t2 + 0,1 | lk |
|-----------------------------|------------|-------|----------|----|
| c1 | 19,95 | 5 | 12,1 | 32 |
| c2 | 24,95 | 6 | 14,1 | 45 |
| c3 | 29,75 | 8 | 17 | 50 |

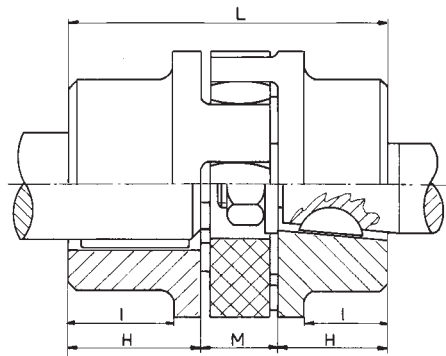

Splines SAE

Profil cannelé SAE

Evolventenverzahnungen SAE

Cono SAE

| Code Sigle Bez. Siglas | Size Taille Größe Tipo | Head Ø Ø Tête Teilkreis Ø Cabeza | Pitch Pas Teilung Paso | N. of teeth N°dents Zähnezahl Num. dientes | ⊘ |
|---------------------------------|---------------------------------|---|---------------------------------|---|-----|
| PH | 5/8" | 14,28 | 16/32 | 9 | 30° |
| PI | 3/4" | 17,46 | 16/32 | 11 | 30° |
| PB | 7/8" | 20,63 | 16/32 | 13 | 30° |
| PB-S | 7/8" | 20,63 | 16/32 | 13 | 30° |
| PB-B | 1" | 23,81 | 16/32 | 15 | 30° |
| PJ | 1 1/8" | 26,98 | 16/32 | 17 | 30° |
| PA | 1 3/8" | 33,33 | 16/32 | 21 | 30° |
| PD | 1 1/2" | 36,51 | 16/32 | 23 | 30° |
| PE | 1 3/4" | 42,86 | 16/32 | 27 | 30° |
| PF | 2 9/16" | 63,50 | 16/32 | 40 | 30° |
| PC | 1 1/4" | 29,63 | 12/24 | 14 | 30° |

DIN 5482

| | | | | | tolerance tolérance Toleranz tolerancia |
|--------|-----------|-------|------|----|--|
| P 8217 | A 17 x 14 | 14,4 | 1,6 | 9 | 0,6 |
| P 8228 | A 28 x 25 | 26,25 | 1,75 | 15 | 0,302 |
| P 8230 | A 30 x 27 | 28 | 1,75 | 16 | 0,327 |
| P 8235 | A 35 x 31 | 31,5 | 1,75 | 18 | 0,676 |
| P 8240 | A 40 x 36 | 38 | 1,9 | 20 | 0,049 |
| P 8245 | A 45 x 41 | 44 | 2 | 22 | - 0,181 |
| P 8250 | A 50 x 45 | 48 | 2 | 24 | - 0,181 |

DIN 5480

| | | | |
|----------------------|------|------|----|
| 20 x 1 x 18 x 7 H | 18 | 1 | 18 |
| 20 x 1,25 x 14 x 7 H | 17,5 | 1,25 | 14 |
| 25 x 1,25 x 18 x 7 H | 22,5 | 1,25 | 18 |
| 30 x 2 x 13 x 7 H | 26 | 2 | 13 |
| 30 x 2 x 14 x 7 H | 26 | 2 | 14 |
| 35 x 2 x 16 x 7 H | 32 | 2 | 16 |
| 40 x 2 x 18 x 7 H | 36 | 2 | 18 |
| 45 x 2 x 21 x 7 H | 41 | 2 | 21 |
| 48 x 2 x 22 x 9 H | 44 | 2 | 22 |
| 50 x 2 x 24 x 7 H | 48 | 2 | 24 |



SITEX® TEETH COUPLINGS

Description

SITEX® couplings consist of two toothed hubs which are connected with one internally toothed sleeve.

The hubs are made of steel and the teeth, which are both profiled and section crowned, are obtained from milling.

The sleeve is manufactured from stabilized 6.6 superpolyamide resin.

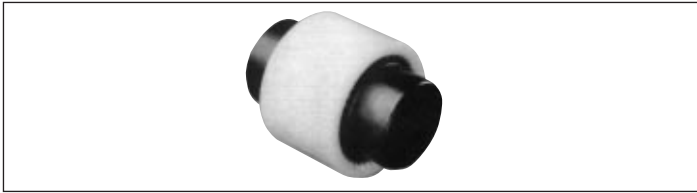

Features

SITEX® couplings are members of the elastic coupling family range. In an excellent way they compensate for axial, radial and angular displacement of the connected shafts. The double cardanic action eliminates the imposition of loads on the shafts, which results from radial and axial misalignment.

The torsional rigidity of the sleeve prevents angular speed variation.

The combination of steel hubs with polyamide sleeve makes the coupling maintenance and lubrication free.

The particular toothed profile prevents contact of tooth edges with the sleeve, ensuring long life of the coupling.

Performance

Mounting can be in both the horizontal and vertical planes. Installation is simple and quick, which contributes to low installation costs.

The coupling is suitable for operating in temperatures ranging from -25°C to +90°C. For short intervals, temperatures of +125°C can be tolerated.

Components of the coupling are resistant to all types of lubricants and hydraulic fluids.

Coding

When placing orders it is necessary to indicate:

- n. of hubs required
- hub size
- n. of sleeves
- sleeve size
- special machining (bore, stop screws, key way etc.).

ACCOUPEMENTS À DENTURE SITEX®

Description

Les joints SITEX® sont constitués de deux moyeux dentés montés sur un seul manchon denté à l'intérieur.

Les moyeux sont construits en acier et les dents, à profil et section bombés, sont obtenues par fraisage.

Le manchon est construit en résine super-polyamide 6,6 stabilisée.



Fonctionnement

Les accouplements SITEX® font partie de la catégorie des accouplements élastiques. Ils permettent de compenser de façon excellente les déplacements axiaux, radiaux et angulaires des arbres à raccorder. Le système de fonctionnement à double cardan permet l'élimination de toute charge sur les arbres en cas de désalignement angulaire et radial; en outre il ne génère aucune variation de la vitesse angulaire. La combinaison acier-polyamide fait que les accouplements n'ont besoin ni de lubrification ni d'entretien. Le profil bombé caractéristique des dents évite le contact de toute arête avec la manchon, permettant ainsi au joint d'opérer sans usure.

Conditions d'exploitation

L'accouplement peut être monté aussi bien horizontalement que verticalement. Le montage est facile à effectuer, rapide et peu coûteux.

Ce type de joint est à utiliser de -25°C à +90°C en fonctionnement continu; il est permis des pointes de courte durée jusqu'à +125°C. Les matériaux utilisés résistent à tous les lubrifiants et aux fluides hydrauliques conventionnels.

Identification

Pour toute commande il est nécessaire d'indiquer:

- le nombre de moyeux requis
- la mesure de moyeux
- le nombre de bagues
- la mesure requise
- usinages particuliers des moyeux (trou, gorge, trou, pression, etc.)

SITEX® ZAHNKUPPLUNG

Beschreibung

Die SITEX® Kupplung besteht aus zwei Stahlnaben mit bogenförmig gefräster Aussenverzahnung.

Diese beiden Naben sind über eine Aussenhülse mit entsprechender Innenverzahnung miteinander verbunden. Das Material der Aussenhülse ist Polyamid 6.6.

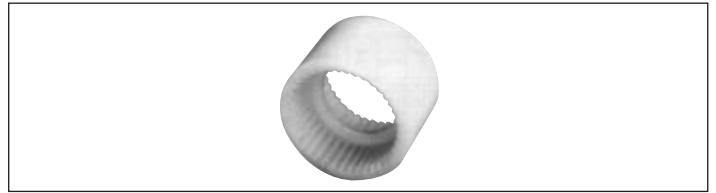

Merkmale

Die SITEX® Kupplung ist ein Teil der elastischen Kupplungsfamilie. Sie gleicht sehr gut Axial, Radial, und Winkelabweichungen der Wellen aus.

Die doppelkardanische Wirkungsweise der Kupplung verbindet das Auftreten von zusätzlichen Momenten durch Radial- und Winkelverlagerung, außerdem verhindert sie jegliches Auftreten von Winkelgeschwindigkeiten.

Die Kombination Stahl-Polyamid macht die Kupplung wartungsfrei.

Die spezielle Form der Zähne vermeidet unzulässige Kantenpressung und vergrößert die Lebensdauer.

Eigenschaften

Die montagefreundliche Kupplung kann sowohl horizontal als auch vertikal eingebaut werden.

Die Umgebungstemperatur kann zwischen -25°C und +90°C mit kurzen Spitzen bis +125°C betragen.

Die verwendeten Materialien sind resistent gegenüber allen Arten von Schmiermitteln und Hydraulikflüssigkeiten.

Kodierung

Im Falle einer Bestellung geben Sie bitte folgende Daten an:

- Anzahl der Naben
- Größe der Naben
- Anzahl der Hülsen
- Größe der Hülsen
- Sonderwünsche (Bohrungen, Stellschrauben, Paßfedern usw.).

ACOPLAMIENTOS ELASTICOS SITEX®

Descripción

Los acoplamientos elásticos SITEX® están formados por dos cuerpos dentados que llevan ajustado un manguito con dentado interior. Los cuerpos están contruidos en acero y el dentado con perfil y sección abombados se obtienen mediante fresa. El manguito está construido con resina Superpoliamida 6,6 estabilizada.



Funcionamiento

Los acoplamientos SITEX® forman parte de la categoría de uniones elásticas. Permite compensar desalineaciones axiales, radiales y angulares de los ejes.

El funcionamiento por doble cardan elimina la carga sobre los ejes en caso de desalineaciones angulares y radiales, no originando variaciones de la velocidad angular.

La combinación acero-poliámid evita efectuar ningún tipo de mantenimiento o lubricación.

El diseño del perfil abombado del dentado evita el contacto de los bordes con el manguito, permitiendo así que los acoplamientos trabajen sin desgaste.

Condiciones de funcionamiento

El montaje de los acoplamientos puede efectuarse en posición horizontal o en vertical, siendo muy simple su instalación en poco tiempo y por lo tanto su costo será bajo. Los acoplamientos admiten temperaturas de utilización de -25°C a +90°C en servicio continuo; están permitidas puntas de hasta +125°C.

Los materiales empleados son resistentes a todos los lubricantes y fluidos hidráulicos convencionales.

Nomenclatura

En caso de pedido es necesario indicar:

- el número de cuerpos necesarios
- el tamaño del cuerpo
- el número de anillos
- ejecución especial del cubo (taladro, alojamiento, tornillo prisionero etc).

DIMENSIONAL CHARACTERISTICS

CARACTÉRISTIQUES DIMENSIONNELLES

ABMESSUNGEN

DIMENSIONES

Due to compact dimensions and to their excellent performances, SITEX® couplings may be used in a wide range of applications. Couplings are available from stock, both the standard and the "long" hub execution which entirely covers the motor shaft.

Les dimensions compactes de l'accouplement SITEX® et ses excellentes performances techniques permettent son utilisation pour une vaste gamme d'applications. Il existe également des accouplements avec moyeux recouvrant entièrement les arbres standard des moteurs de la série UNEL-MEC (série "L").

Die kleinen Abmessungen der SITEX® Kupplung kommen der Forderung nach kompakten Maschinenkonstruktionen entgegen. Neben der Standardausführung ist eine verlängerte Nabe erhältlich, die die Motorwelle vollständig abdeckt.

La construcción compacta de los acoplamientos elásticos SITEX® permite conseguir grandes prestaciones, por lo que puede ser utilizado en una amplia gama de aplicaciones. Son disponibles también acoplamientos con cubo, aptos para introducir totalmente en los ejes de los motores de la serie UNEL-MEC (serie "L").

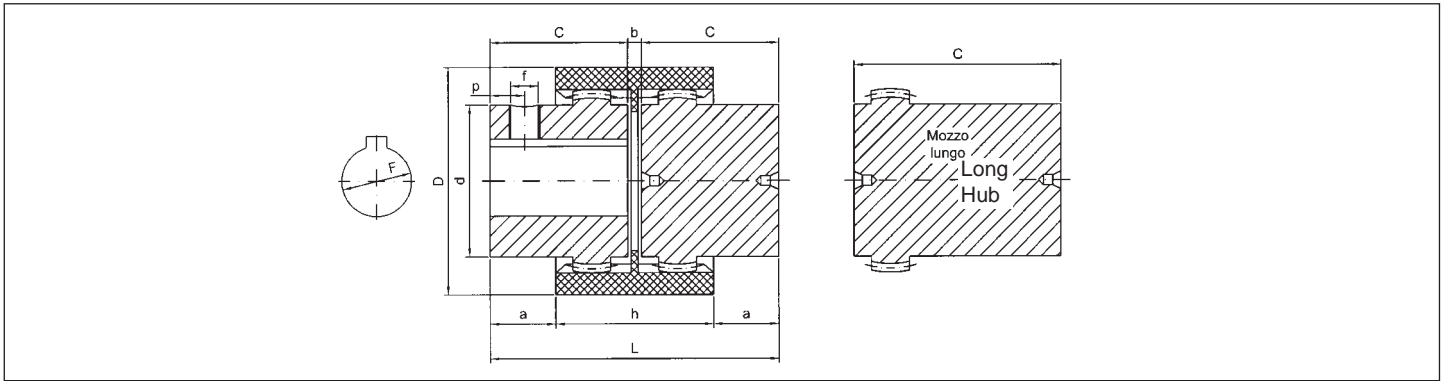

| Type Type Typ Tipo | D [mm] | d [mm] | FH7 | | | C [mm] | CL [mm] | b [mm] | a [mm] | h [mm] | L [mm] | f Ø [mm] | p [mm] |
|-----------------------------|-----------|-----------|-----|-----|----------------|-----------|------------|-----------|-----------|-----------|-----------|-------------|-----------|
| | | | min | max | [mm] | | | | | | | | |
| 0,5/14 | 40 | 24,5 | 8 | 14 | 11-14 | 23 | 30 | 4 | 6,5 | 37 | 50 | M5 | 6 |
| 19 | 48 | 30 | 8 | 19 | — | 25 | — | 4 | 7 | 37 | 54 | M5 | 6 |
| 2/24 | 52 | 35 | 11 | 24 | 14-19-22-24 | 26 | 50 | 4 | 7,5 | 41 | 56 | M8 | 6 |
| 3,5/28 | 66 | 43 | 11 | 28 | 16-19-22-24-28 | 40 | 60 | 4 | 19 | 46 | 84 | M8 | 10 |
| 5/32 | 76 | 50 | 14 | 32 | 22-24-28-32 | 40 | 60 | 4 | 18 | 48 | 84 | M8 | 10 |
| 6,5/38 | 83 | 58 | 14 | 38 | 24-28-32-38 | 40 | 80 | 4 | 18 | 48 | 84 | M8 | 10 |
| 8/42 | 92 | 65 | 14 | 42 | 25-28-32-38-42 | 42 | 110 | 4 | 19 | 50 | 88 | M8 | 10 |
| 12/48 | 100 | 68 | 19 | 48 | 32-38-42-48 | 50 | 110 | 4 | 27 | 50 | 104 | M8 | 10 |
| 30/65 | 140 | 96 | 19 | 65 | 38-42-48-55-60 | 70 | 140 | 4 | 36 | 72 | 144 | M10 | 20 |
| 40/80 | 175 | 124 | — | 80 | — | 90 | — | 6 | 46,5 | 93 | 186 | M10 | 20 |
| 100 | 210 | 152 | 36 | 100 | — | 110 | — | 8 | 63 | 102 | 228 | M10 | 20 |
| 125 | 270 | 192 | — | — | — | 140 | — | 10 | 78 | 134 | 290 | M10 | 20 |

Notes

FH7 Available stock bores
f Ø Stop screw at 180° from keyway up to size 2/24. On keyway from size 3,5/28

Notes

Alésage disponibles pour chaque moyeu
 Vis de fixation à 180° de Rc jusqu'à dimension 2/24. Sur la Rc à partir de dimension 3,5/28

Anmerkungen

Verfügbare Bohrungsdurchmesser ab Lager
 Feststellschraube: gegenüber der Note von 3,5/28 auf der Note

Nota

Taladro disponible para cada cuerpo
 Tornillos de fijación a 180° de la chaveta fino a mentida 2/24. Sopra la chaveta a partir da mentida 3,5/28

CL Hub length of "long" execution

Longueur moyeu type "L" long

Nabenlänge der Längsausführung

Longitud cuerpo tipo "L" largo



COUPLING SELECTION

CHOIX DE L'ACCOUPEMENT

KUPPLUNGSANLEGEUNG

SELECCIÓN DEL ACOPLAMIENTO

Selection according to torque

The maximum starting torque of the driver or driven machine must not exceed the maximum torque the coupling can bear. With uniform loading and well aligned shafts, the coupling can be employed at all torques up to the maximum

$$T [\text{Nm}] = 9.550 \text{ kW/rpm}$$

In case of irregular torque, consider that the SITEX® coupling can bear peak loads up to 3 times the nominal torque indicated.

Choix sur la base du couple nominal

Le couple de démarrage de la machine motrice ou entraînée ne doit pas dépasser le couple maximum du accouplement. Avec des charges uniformes et des arbres bien alignés l'accouplement peut être utilisé jusqu'au couple maximum indiqué. Nous rappelons que:

$$T [\text{Nm}] = 9.550 \text{ kW/rpm}$$

Dans le cas de charges irrégulières, se rappeler que l'accouplement SITEX® peut supporter des pics de couple équivalent à 3 fois le couple nominal indiqué.

Drehmomentbestimmung

Das maximale Anfahrmoment des Motors darf das maximal übertragbare Drehmoment der Kupplung nicht überschreiten. Bei gleichmässiger Belastung und gut ausgerichteten Wellenenden kann die Kupplung bis zum maximalen Drehmoment ausgelastet werden.

$$T [\text{Nm}] = 9.550 \text{ kW/rpm}$$

Im Falle von Drehmomentstößen kann die SITEX® Kupplung Spitzenbelastungen bis zum dreifachen Nenndrehmoment übertragen.

Selección de acuerdo con el par transmisible

El par necesario de la máquina motriz o conductora no debe ser superior al par máximo del acoplamiento. Con carga uniforme y ejes bien alineados el acoplamiento puede ser utilizado hasta el par max. indicado. Recordamos que:

$$T [\text{Nm}] = 9.550 \text{ kW/rpm}$$

En el caso de cargas irregulares se considera que el acoplamiento SITEX® puede soportar puntas de hasta 3 veces el par nominal indicado.

| Type Type Typ Tipo | Tkn [Nm] | Tkmax [Nm] | Pstd (kw 1/min) | | | | | | | | | | rpm | W* [kg] | J [kg·m ²] | Δkw [°] | Δkr [mm] | Δka [mm] |
|-----------------------------|-------------|---------------|-----------------|-----|-----|------|-------|-----|-------|-----|-------|-------|--------|------------|---------------------------|------------|-------------|-------------|
| | | | 500 | | 750 | | 1.000 | | 1.500 | | 3.000 | | | | | | | |
| | | | std | max | std | max | std | max | std | max | std | max | | | | | | |
| 0,5/14 | 10 | 20 | 0,5 | 1 | 0,8 | 1,6 | 1,1 | 2,2 | 1,6 | 3,2 | 3,1 | 6,2 | 14.000 | 0,21 | 0,000026 | 1 | ±0,3 | ±1 |
| 19 | 16 | 32 | 0,8 | 1,6 | 1,2 | 2,4 | 1,7 | 3,3 | 2,5 | 4,9 | 5,1 | 9,9 | 11.800 | 0,32 | 0,000047 | 1 | ±0,4 | ±1 |
| 2/24 | 21 | 42 | 1 | 2 | 1,6 | 3,2 | 2,1 | 4,2 | 3,2 | 6,4 | 6,4 | 13 | 10.500 | 0,48 | 0,000093 | 1 | ±0,4 | ±1 |
| 3,5/28 | 45 | 90 | 2,4 | 4,8 | 3,5 | 7 | 4,8 | 9,4 | 7,1 | 14 | 14 | 28 | 8.500 | 1,18 | 0,000309 | 1 | ±0,4 | ±1 |
| 5/32 | 60 | 120 | 3 | 6,2 | 4,7 | 9,4 | 6,3 | 13 | 9,5 | 19 | 19 | 38 | 7.600 | 1,47 | 0,000548 | 1 | ±0,4 | ±1 |
| 6,5/38 | 81 | 162 | 4,3 | 8,6 | 6,4 | 12,8 | 8,4 | 17 | 12,5 | 25 | 25 | 50 | 6.700 | 1,91 | 0,000868 | 1 | ±0,4 | ±1 |
| 8/42 | 100 | 200 | 5,2 | 10 | 8 | 16 | 10 | 20 | 16 | 32 | 32 | 64 | 6.000 | 2,52 | 0,001428 | 1 | ±0,4 | ±1 |
| 12/48 | 142 | 285 | 7,4 | 15 | 11 | 22 | 15 | 30 | 22 | 44 | 44 | 88 | 5.580 | 3,21 | 0,001838 | 1 | ±0,4 | ±1 |
| 30/65 | 380 | 760 | 20 | 40 | 30 | 60 | 40 | 80 | 60 | 120 | 120 | 240 | 4.000 | 8,86 | 0,010960 | 1 | ±0,6 | ±1 |
| 40/80 | 700 | 1400 | 38 | 74 | 55 | 110 | 74 | 148 | 110 | 220 | 220 | 440 | 3.100 | 11,2 | 0,037100 | 1 | ±0,7 | ±1 |
| 100 | 1.210 | 2.420 | 60 | 120 | 70 | 140 | 160 | 320 | 165 | 330 | 320 | 1.040 | 3.000 | 19,8 | 0,096120 | 1 | ±0,7 | ±1 |
| 125 | 2.500 | 5.000 | 90 | 180 | 100 | 200 | 300 | 600 | 330 | 660 | 400 | 1.280 | 2.100 | 41,3 | 0,328750 | 1 | ±0,7 | ±1 |

| Notes | Notes | Anmerkungen | Nota |
|--|---|--|--|
| Tkn Nominal torque | Couple nominal | Nenndrehmoment | Par normal |
| Tkmax Max torque | Couple maximum | Max. Dauerdrehmoment | Par max |
| rpm Max rpm | N° de tours max par minute | Max. Drehzahl | Revoluciones máximas |
| W Weight of the complete coupling with max bore | Poids se référant au joint avec alésage max | Gesamtgewicht, Naben mit max. Fertigbohrung | Peso correspondiente al acoplamiento con Ø max |
| Δkw Angular misalignment each hub | Désalignement angulaire autorisé par moyeu | Winkelversatz je Nabe | Desalineación angular max. admisible por cubo |
| Δkr Max radial misalignment | Désalignement radial max autorisé | Max. Radialversatz | Desalineación radial max. admisible |
| Δka Max axial misalignment | Désalignement axial max autorisé | Max. Axialversatz | Desalineación axial max. admisible |
| J Inertia of the coupling with hubs "B" and max bore Ø | Moment d'inertie accouplement avec moyeux "B" et Ø alésage max | Massenträgheitsmoment bei Naben "B" und bei max. Bohr Ø | Momento de inercia con cuerpo "B" y Ø taladro max. |

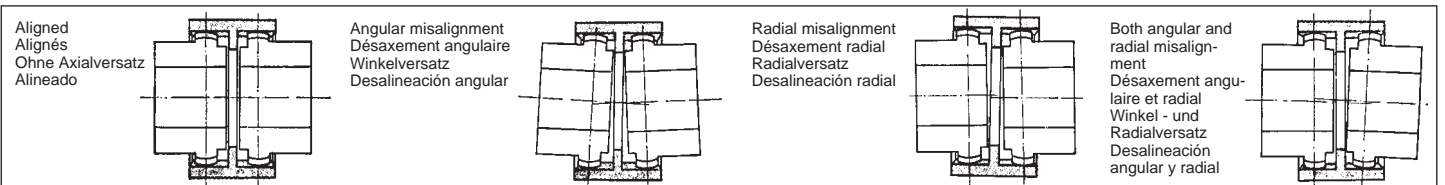

Mounting instructions

- Fix the hubs to the shafts, taking care to align the inner surfaces with the corresponding shaft ends.
- Insert the sleeve on the two hubs adjusting the distance (quote "b") of the same ones trying at the same time to align the two shafts as much as possible.
- Fix into position the two elements to be coupled.
- Before rotating the coupling, be sure that the sleeve is free to move axially.

Instructions pour le montage

- Fixer les deux moyeux aux arbres en faisant attention que les faces intérieures soient au niveau des extrémités correspondantes des arbres.
- Introduire le manchon sur les deux demi-joints et, tout en réglant la distance de ceux-ci (cote "b"), essayer d'aligner le plus possible les deux arbres.
- Fixer dans la position les deux éléments à accoupler.
- Avant de faire tourner le joint, contrôler que le manchon se déplace librement axialement.

Montageanleitung

- Aufziehen der beiden Naben auf die Wellen, bis diese bündig abschließen.
- Die Hülse auf die beiden Naben montieren und die Wellen fluchten (Masse "b").
- Befestigung der zu kuppelnden Maschinen.
- Vor Inbetriebnahme überprüfen, daß die Hülse axial beweglich ist.

Normas de montaje

- Fijar los dos cubos a los ejes, prestando atención que la parte interna este al mismo nivel que el eje.
- Colocar el manguito en los cubos, regulando la distancia de separación (cota "b") alineando al mismo tiempo los dos ejes.
- Posicionar los dos elementos del acoplamiento.
- Antes de hacer girar el acoplamiento, verificar que el manguito tenga movimiento axial libre.

**TABLES FOR
SITEX® COUPLINGS
WITH TAPER OR
SPLINED BORES**

**TABLEAUX POUR
EXÉCUTION ACCOU-
PLEMENTS SITEX®
AVEC ALÉSAGE
CONIQUES OU
CANNELÉS**

**SITEX®
KEGELBOHRUN-
GEN BOHRUNGS-
VERZÄHNUNGEN**

**TABLA PARA LA
EJECUCION DEL
ACOPLAMIENTO
SITEX® CON TALA-
DRO CÓNICO**

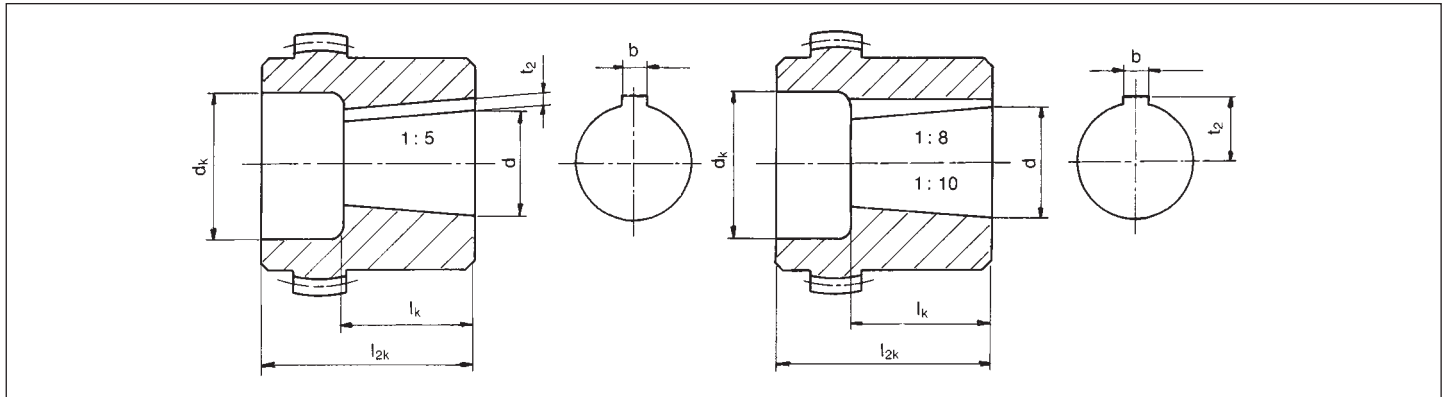

Taper 1 : 5 for
BOSCH - BUCHER
LEDUC - DÜSTERLOH

Mesures cône 1 : 5 pour
BOSCH - BUCHER
LEDUC - DÜSTERLOH

Abmessungen Kegel 1 : 5 für
BOSCH - BUCHER
LEDUC - DÜSTERLOH

Tamaño cono 1 : 5 para
BOSCH - BUCHER
LEDUC - DÜSTERLOH

| Code Code Code Codigo | dØ + 0,05 | b JS9 | t² + 0,1 | l _k | 0,5/14 | | 19 | | 2/24 | | 3,5/28 | | 5/32 | | 6,5/38 | | 8/42 | | 12/48 | | 30/65 | |
|--------------------------------|-----------|-------|----------|----------------|----------------|-----------------|----------------|-----------------|----------------|-----------------|----------------|-----------------|----------------|-----------------|----------------|-----------------|----------------|-----------------|----------------|-----------------|----------------|-----------------|
| | | | | | d _k | l _{2k} | d _k | l _{2k} | d _k | l _{2k} | d _k | l _{2k} | d _k | l _{2k} | d _k | l _{2k} | d _k | l _{2k} | d _k | l _{2k} | d _k | l _{2k} |
| a1 | 9,85 | 2 | 1 | 11,5 | 18 | 23 | 22 | 25 | 24 | 26 | 35 | 26 | 36 | 26 | 45 | 26 | | | | | | |
| a2 | 16,85 | 3 | 1,8 | 18,5 | | | 25 | 30 | 28 | 30 | 35 | 40 | 36 | 40 | 45 | 40 | 45 | 42 | 45 | 42 | 45 | 50 |
| a3 | 19,85 | 4 | 2,2 | 21,5 | | | | | 28 | 36 | 35 | 40 | 36 | 40 | 45 | 40 | 45 | 42 | 45 | 42 | 45 | 50 |
| a4 | 21,95 | 3 | 1,8 | 21,5 | | | | | 30 | 26 | 32 | 40 | 32 | 40 | 42 | 40 | 45 | 42 | | | | |
| a5 | 24,85 | 5 | 2,9 | 26,5 | | | | | | | 35 | 40 | 36 | 40 | 45 | 40 | 45 | 42 | 45 | 42 | 55 | 50 |
| a6 | 29,85 | 6 | 2,6 | 31,5 | | | | | | | | | | 45 | 55 | 45 | 55 | 45 | 55 | 55 | 55 | 55 |
| a7 | 34,85 | 6 | 2,6 | 36,5 | | | | | | | | | | | | | | 52 | 60 | 55 | 60 | |
| a8 | 39,85 | 6 | 2,6 | 41,5 | | | | | | | | | | | | | | 52 | 60 | 65 | 70 | |

Taper 1 : 8 for
ATOS - CASAPPA - GARBE LAH-
MEYER - JOTTI & STROZZI - MAR-
ZOCCHI - SALAMI - SAUER-FLUID

Mesures cône 1 : 8 pour
ATOS - CASAPPA - GARBE LAH-
MEYER - JOTTI & STROZZI - MAR-
ZOCCHI - SALAMI - SAUER-FLUID

Abmessungen Kegel 1 : 8 für
ATOS - CASAPPA - GARBE LAH-
MEYER - JOTTI & STROZZI - MAR-
ZOCCHI - SALAMI - SAUER-FLUID

Tamaño cono 1 : 8 para
ATOS - CASAPPA - GARBE LAH-
MEYER - JOTTI & STROZZI - MAR-
ZOCCHI - SALAMI - SAUER-FLUID

| Code Code Code Codigo | dØ + 0,05 | b + 0,05 | t² + 0,1 | l _k | 0,5/14 | | 19 | | 2/24 | | 3,5/28 | | 5/32 | | 6,5/38 | | 8/42 | | 12/48 | | 30/65 | |
|--------------------------------|-----------|----------|----------|----------------|----------------|-----------------|----------------|-----------------|----------------|-----------------|----------------|-----------------|----------------|-----------------|----------------|-----------------|----------------|-----------------|----------------|-----------------|----------------|-----------------|
| | | | | | d _k | l _{2k} | d _k | l _{2k} | d _k | l _{2k} | d _k | l _{2k} | d _k | l _{2k} | d _k | l _{2k} | d _k | l _{2k} | d _k | l _{2k} | d _k | l _{2k} |
| b1 | 9,700 | 2,4 | 6 | 17 | 18 | 26 | 19 | 25 | 24 | 26 | 35 | 30 | 36 | 30 | 36 | 30 | | | | | | |
| b2 | 11,600 | 3 | 7,1 | 16,5 | 18 | 23 | | | 26 | 26 | 32 | 30 | | | | | | | | | | |
| b3 | 13,000 | 2,4 | 7,3 | 21 | | | | | 26 | 30 | 32 | 30 | | | 32 | 30 | | | | | | |
| b4 | 14,000 | 3 | 8,5 | 17,5 | 20 | 23 | 24 | 30 | 24 | 30 | 32 | 30 | 36 | 40 | | | | | | | | |
| b5 | 14,300 | 3,2 | 8,5 | 19,5 | | | | | | | | | | | | | | | | | | |
| b6 | 17,287 | 3,2 | 9,6 | 24 | | | | | 28 | 35 | 32 | 40 | 36 | 40 | 42 | 40 | 45 | 42 | 45 | 42 | 45 | 50 |
| b7 | 17,287 | 4 | 10,3 | 24 | | | | | 28 | 35 | 32 | 40 | 36 | 40 | 42 | 40 | 45 | 42 | 45 | 42 | 45 | 50 |
| b8 | 17,287 | 3 | 9,7 | 24 | | | | | 28 | 35 | | | | | 42 | 40 | | | 45 | 42 | | |
| b9 | 22,002 | 3,99 | 12,4 | 28 | | | | | | | 32 | 40 | 36 | 40 | 42 | 40 | 45 | 42 | 45 | 42 | 55 | 50 |
| b10 | 25,463 | 4,78 | 15,1 | 36 | | | | | | | 34 | 50 | 36 | 50 | 42 | 50 | 45 | 50 | 45 | 50 | 55 | 62 |
| b11 | 25,463 | 5 | 15,5 | 36 | | | | | | | 34 | 50 | | | | | 45 | 50 | 45 | 50 | 55 | 62 |
| b12 | 27,000 | 4,78 | 15,3 | 32,5 | | | | | | | | | | 42 | 50 | | | | | | | |
| b13 | 28,450 | 6 | 15,1 | 38,5 | | | | | | | | | | 42 | 60 | 45 | 60 | | | | | |
| b14 | 33,176 | 6,38 | 18,8 | 44 | | | | | | | | | | 44 | 60 | 45 | 60 | 45 | 60 | 55 | 62 | |
| b15 | 33,176 | 7 | 18,8 | 44 | | | | | | | | | | | 45 | 60 | | | | | 55 | 62 |
| b16 | 43,057 | 7,95 | 3,378 | 51 | | | | | | | | | | | | | | | | | | |
| b17 | 41,150 | 8 | 3,1 | 42 | | | | | | | | | | | | | | 48 | 60 | 55 | 60 | |

Taper 1 : 10 for
PARKER HANNIFIN NMF - TEVES

Mesures cône 1 : 10 pour
PARKER HANNIFIN NMF - TEVES

Abmessungen Kegel 1 : 10 für
PARKER HANNIFIN NMF - TEVES

Tamaño cono 1 : 10 para
PARKER HANNIFIN NMF - TEVES

| Code Code Code Codigo | dØ + 0,05 | b JS9 | t² + 0,1 | l _k | 0,5/14 | | 19 | | 2/24 | | 3,5/28 | | 5/32 | | 6,5/38 | | 8/42 | | 12/48 | | 30/65 | |
|--------------------------------|-----------|-------|----------|----------------|----------------|-----------------|----------------|-----------------|----------------|-----------------|----------------|-----------------|----------------|-----------------|----------------|-----------------|----------------|-----------------|----------------|-----------------|----------------|-----------------|
| | | | | | d _k | l _{2k} | d _k | l _{2k} | d _k | l _{2k} | d _k | l _{2k} | d _k | l _{2k} | d _k | l _{2k} | d _k | l _{2k} | d _k | l _{2k} | d _k | l _{2k} |
| c1 | 19,95 | 5 | 12,1 | 32 | | | | | | | 35 | 50 | | | 42 | 50 | 45 | 50 | 45 | 50 | | |
| c2 | 24,95 | 6 | 14,1 | 45 | | | | | | | | | 36 | 55 | | | 45 | 60 | 45 | 60 | 55 | 60 |
| c3 | 29,75 | 8 | 17 | 50 | | | | | | | | | | | | | 54 | 60 | 54 | 60 | 55 | 70 |



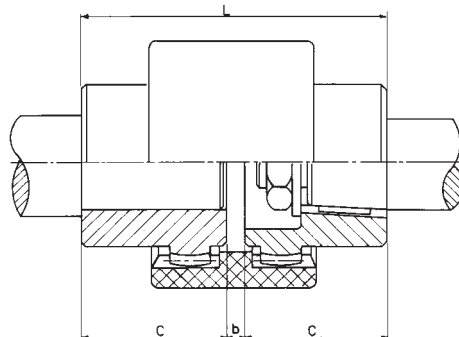

Splines SAE

Profil cannelé SAE

Evolventenverzahnungen SAE

Cono SAE

| Code/Sigle Bez./Siglas | Size/Taille Größe/Tamaño | Head \varnothing / \varnothing Tête Teilkreis/ \varnothing Cabeza | Pitch/Pas Teilung/Paso | N. of teeth/N° Dents Zähnezahl/Numero de dientes | \angle |
|---------------------------|-----------------------------|--|---------------------------|---|----------|
| PH | $\frac{5}{8}$ " | 14,28 | 16/32 | 9 | 30° |
| PI | $\frac{3}{4}$ " | 17,46 | 16/32 | 11 | 30° |
| PB | $\frac{7}{8}$ " | 20,63 | 16/32 | 13 | 30° |
| PB-S | $\frac{7}{8}$ " | 20,63 | 16/32 | 13 | 30° |
| PB-B | 1" | 23,81 | 16/32 | 15 | 30° |
| PJ | 1 $\frac{1}{8}$ " | 26,98 | 16/32 | 17 | 30° |
| PA | 1 $\frac{3}{8}$ " | 33,33 | 16/32 | 21 | 30° |
| PD | 1 $\frac{1}{2}$ " | 36,51 | 16/32 | 23 | 30° |
| PE | 1 $\frac{3}{4}$ " | 42,86 | 16/32 | 27 | 30° |
| PF | 2 $\frac{9}{16}$ " | 63,5 | 16/32 | 40 | 30° |
| PC | 1 $\frac{1}{4}$ " | 29,63 | 12/24 | 14 | 30° |

tolerance
tolérance
Toleranz
tolerancia

DIN 5482

| | | | | | |
|--------|-----------|-------|------|----|--------|
| P 8217 | A 17 x 14 | 14,4 | 1,6 | 9 | 0,6 |
| P 8228 | A 28 x 25 | 26,25 | 1,75 | 15 | 0,302 |
| P 8230 | A 30 x 27 | 28 | 1,75 | 16 | 0,327 |
| P 8235 | A 35 x 31 | 31,5 | 1,75 | 18 | 0,676 |
| P 8240 | A 40 x 36 | 38 | 1,9 | 20 | 0,049 |
| P 8245 | A 45 x 41 | 44 | 2 | 22 | -0,181 |
| P 8250 | A 50 x 45 | 48 | 2 | 24 | -0,181 |

DIN 5480

| | | | |
|----------------------|------|------|----|
| 20 x 1 x 18 x 7 H | 18 | 1 | 18 |
| 20 x 1,25 x 14 x 7 H | 17,5 | 1,25 | 14 |
| 25 x 1,25 x 18 x 7 H | 22,5 | 1,25 | 18 |
| 30 x 2 x 13 x 7 H | 26 | 2 | 13 |
| 30 x 2 x 14 x 7 H | 26 | 2 | 14 |
| 35 x 2 x 16 x 7 H | 32 | 2 | 16 |
| 40 x 2 x 18 x 7 H | 36 | 2 | 18 |
| 45 x 2 x 21 x 7 H | 41 | 2 | 21 |
| 48 x 2 x 22 x 9 H | 44 | 2 | 22 |
| 50 x 2 x 24 x 7 H | 48 | 2 | 24 |

SITEX FL

SITEX FL

SITEX FL

SITEX FL

Flange couplings designed for direct connection Diesel engine and hydraulic pump. Made of polyamide reinforced fiberglass, they are used with full satisfaction in hydrostatic drives of harvesting machines, building machines.

- * Easy mounting by axial assembly
- * High stiffness
- * Heat resistant up to 120°C.
- * Maintenance free

Accouplements à flasque pour liaison directe entre moteur Diesel et pompe hydraulique. Fabriqués en polyamide renforcé avec fibre de verre, ils sont utilisés avec satisfaction dans plusieurs applications de transmission hydrostatiques (machines de chantier, moissonneuses).

- * Très simple à monter par emboîtement axial des pièces
- * Très rigide
- * Résistant à la température jusqu'à + 120°C
- * Pas de manutention

Flanschkupplungen für Direktverbindungen zwischen Dieselmotor und Hydraulikpumpe.

Hergestellt aus glaserverstärktem Polyamid, laufen sie absolut zufriedenstellend in hydrostatischen Antrieben von Erntemaschinen und Baumaschinen.

- * Einfache Montage durch Zusammenbau
- * Hohe Festigkeit
- * Hitzebeständig bis zu 120°C
- * Wartungsfrei

Acoplamiento con valonas para conexión directa entre motor Diesel y bomba hidráulica.

Fabricados en poliamida reforzada con fibra de vidrio, utilizados a plena satisfacción en diversos campos de aplicación: transmisiones hidroestáticas, agrícolas, machacadoras etc.

- * Facilidad de montaje axialmente
- * Muy rígido
- * Resistente a la temperatura hasta + 120°C
- * Ningún mantenimiento

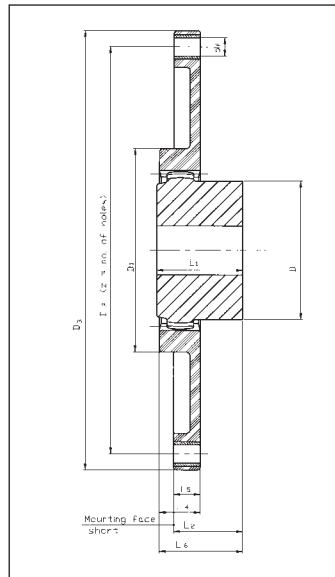
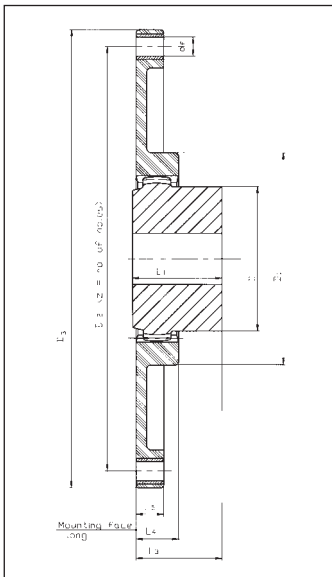

SAE Flange - Flasque - Flansch - Valonas J 620

| Nominal size | D 3 [mm] | D 2 [mm] | z | d1 [mm] |
|--------------|----------|----------|---|---------|
| 6 - 1/2" | 215,9 | 200,02 | 6 | 9 |
| 7 - 1/2" | 241,3 | 222,25 | 8 | 9 |
| 8" | 263,52 | 244,47 | 6 | 11 |
| 10" | 314,32 | 295,27 | 8 | 11 |
| 11 - 1/2" | 352,42 | 333,37 | 8 | 11 |

Hub - Moyeau - Nabe - Cubo

| type type Typ tipo | Dimensions [mm] | | | | | | | | | SAE Flange | | | | | Performances | |
|-----------------------------|-----------------|-----|-----|----|----|----|----|----|----|------------|--------|----|-----|---------|--------------|------------|
| | max bore Ø | D | D1 | L1 | L2 | L3 | L4 | L5 | L6 | 6-1/2" | 7-1/2" | 8" | 10" | 11-1/2" | Tkw [kW] | Tkmax [kW] |
| 8/42 | 42 | 65 | 100 | 42 | 33 | 42 | 20 | 13 | 40 | x | x | x | x | | 240 | 600 |
| 12/48 | 48 | 68 | 100 | 50 | 41 | 50 | 20 | 13 | 48 | x | x | x | x | | 250 | 620 |
| 12/48P | 48 | 68 | 100 | 50 | 38 | 45 | 20 | 13 | 46 | x | x | x | x | | 310 | 780 |
| 30/60 | 65 | 96 | 132 | 70 | 60 | 69 | 27 | 21 | 66 | | | x | x | x | 660 | 1650 |
| 30/60P | 65 | 96 | 132 | 70 | 60 | 69 | 27 | 21 | 66 | | | x | x | x | 800 | 1950 |
| 40/80 | 80 | 124 | 170 | 90 | 78 | 87 | 30 | 21 | 87 | | | | | x | 1300 | 3100 |

For technical characteristics please ask for specific catalogue

Pour performances techniques, demandez catalogue spécifique

Für Technische Daten fragen Sie uns Bitte um spezifisch Katalog

Para características técnicas, solicitar catálogo específico

| | Notes | Notes | Anmerkungen | Nota |
|-------|-----------------------------|---------------------------------|----------------------------|--------------------------------|
| Tkn | Nominal torque | Couple nominal | Nennmoment | Par nominal |
| Tkmax | Max torque | Couple maximum | Max. Drehmoment | Par máximo |
| RM | Max rotation speed | Rotation maximale | Max. Drehzahl | Maxima velocidad |
| Ctdyn | Dynamic torsional stiffness | Rigidité torsionnelle dynamique | Dynamische Drehfedersteife | Resistencia torsional dinamica |



SITEX NYLEX

SITEX NYLEX

SITEX NYLEX

SITEX NYLEX

Couplings fully made of polyamide.

Two executions are available:

- in 2 parts (1 hub and one sleeve including the hub);
- in 3 parts (2 hubs and one sleeve).

* Designed for light applications

* Low cost

* Available with finished bore keyway and thread for set screw

* Temperature range:

- 25°C ÷ + 100°C

Accouplements entièrement en polyamide.

Deux différents exécutions sont disponibles:

- en 2 pièces (1 moyeau et un manchon);
- en 3 pièces (2 moyeux et un manchon).

* Ils ont été dessinés pour applications légères

* Economique

* Sont disponibles avec alésage, rainure de clavette et alésage pour vis de pression

* Temperature de travail:

- 25°C ÷ + 100°C

Kupplungen vollständig hergestellt aus Polyamid.

Zwei Ausführungen sind verfügbar:

- in 2 Teilen (1 Nabe und 1 Hülse mit Nabe);
- in 3 Teilen (2 Naben und 1 Hülse).

* Gedacht für Leichtere Anwendungen

* Niedrige Kosten

* All-Verfügbar mit Fertigbohrung, nut und Gewindebohrung

* Temperaturbereich:

- 25°C ÷ + 100°C

Acoplamiento totalmente en poliamida.

Disponibles en 2 ejecuciones:

- en 2 piezas (1 cubo y 1 corona que incluye el cubo);
- en 3 piezas (2 cubos y 1 corona).

* Han sido diseñados para aplicaciones ligeras

* Económico

* Disponible con taladro, chaveta y prisionero

* Temperatura de trabajo:

- 25°C ÷ + 100°C

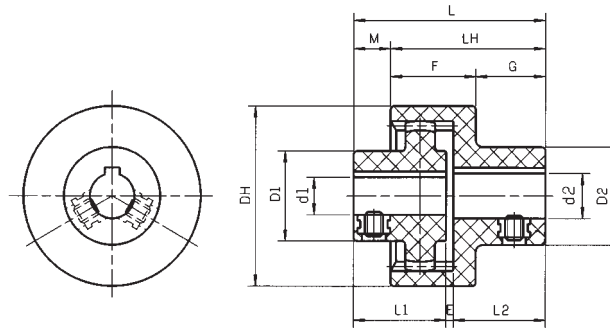

| type type Typ tipo | d1 [mm] | D1 [mm] | d2 [mm] | D2 [mm] | DH [mm] | L1 [mm] | L2 [mm] | E [mm] | L [mm] | LH [mm] | M [mm] | F [mm] | G [mm] | Tkn [Nm] | Tkmax [Nm] | Tkw [Nm] | RM [rpm/1'] |
|-----------------------------|------------|------------|------------|------------|------------|------------|------------|-----------|-----------|------------|-----------|-----------|-----------|-------------|---------------|-------------|----------------|
| 14 | 6-14 | 25 | 6-12 | 26 | 40 | 23 | 23 | 2 | 48 | 40 | 8 | 23 | 17 | 5 | 10 | 2,5 | 6.000 |
| 19 | 14-19 | 31,5 | 14-19 | 40 | 48 | 25 | 25 | 2 | 52 | 42 | 9 | 23 | 19 | 8 | 16 | 4 | 6.000 |
| 24 | 10-24 | 37,5 | 10-24 | 40 | 52 | 26 | 26 | 2 | 54 | 45 | 10 | 25 | 20 | 12 | 24 | 6 | 6.000 |

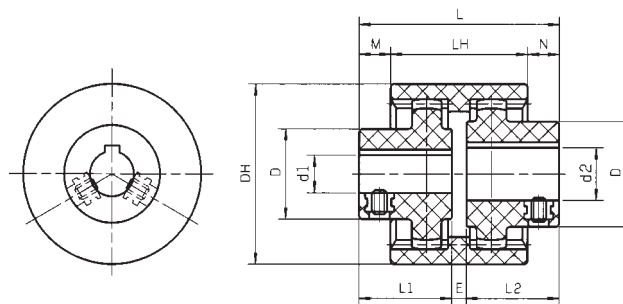

| type type Typ tipo | d1-d2 [mm] | D [mm] | DH [mm] | L1 [mm] | L2 [mm] | E [mm] | L [mm] | LH [mm] | M [mm] | N [mm] | Tkn [Nm] | Tkmax [Nm] | Tmw [Nm] | RM [rpm/1'] |
|-----------------------------|---------------|-----------|------------|------------|------------|-----------|-----------|------------|-----------|-----------|-------------|---------------|-------------|----------------|
| 14 | 6-14 | 25 | 40 | 23 | 23 | 4 | 50 | 37 | 6,5 | 6,5 | 5 | 10 | 2,5 | 6000 |
| 19 | 14-19 | 31,5 | 48 | 25 | 25 | 4 | 54 | 37 | 8,5 | 8,5 | 8 | 16 | 4 | 6000 |
| 24 | 22-24 | 37,5 | 52 | 26 | 26 | 4 | 56 | 41 | 7,5 | 7,5 | 12 | 24 | 6 | 6000 |

| | Notes | Notes | Anmerkungen | Nota |
|-------|--------------------------|-----------------------|-------------------|-------------------|
| Tkn | Nominal torque | Couple nominal | Nenn Drehmoment | Par nominal |
| Tkmax | Max torque | Couple maximum | Max. Drehmoment | Par máximo |
| Tkw | Max torque with reversal | Couple avec inversion | Vechseldrehmoment | Par con inversión |
| RM | Max rotation speed | Rotation maximale | Max. Drehzahl | Maxima velocidad |

BOLT COUPLING

ACCOUPEMENTS À BOULONS

SCHALENKUPPLUNG

ACOPLAMIENTO CON TORNILLOS

The bolt coupling is a rigid coupling. It is made of two halves, which are cast iron grade GG25 connected by means of bolts. It is maintenance and lubrication free. Moreover, its construction prevents fretting corrosion and allows for easy mounting and dismounting.

The bolt coupling is designed to connect horizontal shafts with similar diameters. In case of different application, contact our technical department.

The indicated torque values refer to couplings without keyways. To transmit higher torques it is possible to machine keyways by following DIN 6885/1.

The values of the torque have been calculated with a coefficient of friction equal to 0,15 and with a screw tightening torque according to the indicated value (DIN 912 - 8.8).

L'accouplement à boulons est un accouplement rigide. Il ne nécessite d'aucun entretien et aucune lubrification. En outre, sa construction particulière évite la formation de rouille par contact et facilite les opérations de démontage. Les accouplements à boulons sont indiqués pour le raccordement d'arbres de même diamètre et installés horizontalement. Dans le cas d'applications avec des arbres de diamètre différent ou installés verticalement, veuillez contacter notre Bureau Technique. Les valeurs de couple de torsion transmissible reportées au tableau ci-dessous se réfèrent à des accouplements sans usinage du logement de la clavette. Pour la transmission de couples supérieurs, il est possible de fournir des accouplements avec rainure pour clavette selon DIN 6885/1. Les valeurs des couples transmissibles sont calculées en considérant un coefficient de frottement arbre-accouplement de 0,15 et un couple de serrage des vis comme cela est indiqué dans le tableau.

Die Schalenkupplung ist eine drehstarre Wellenverbindung bestehend aus zwei Halbschalen aus Grauguß (GG25).

Diese Kupplung ist absolut wartungsfrei, darüberhinaus wird Passungsrost vermieden. Eine leichte Montage bzw. Demontage wird ermöglicht.

Die Schalenkupplung dient zum Verbinden zweier horizontaler Wellen mit gleichem Wellendurchmesser.

Bei anderen Bedarfsfällen kontaktieren Sie unsere technische Abteilung.

Die Drehmomenttabellenwerte gelten für eine Verbindung ohne Paßfeder. Zur Übertragung von höheren Momenten ist die Verwendung von Paßfedern nach DIN 6885/1 notwendig.

Das übertragbare Drehmoment basiert auf einem Reibwert $\mu = 0,15$ und ein Schraubenanzugsdrehmoment, wie in der Tabelle angeführt (DIN 912 - 8.8).

El acoplamiento con tornillos es una unión rígida: permite por lo tanto unir dos ejes sin ningún tipo de deslizamiento. No necesita mantenimiento ni lubricación. A la vez su diseño constructivo evita la oxidación de las partes en contacto, por lo que facilita el desmontaje. El acoplamiento con tornillos es idóneo para la unión de ejes con diámetros iguales y aplicaciones horizontales. En caso de aplicaciones con diámetros de ejes distintos o aplicaciones verticales, rogamos contacten con nuestra oficina técnica. El valor del momento torsor transmisible indicado en la tabla se refiere a uniones sin chaveta. Para la transmisión de momentos torsores superiores es posible construir acoplamientos con chavetero para chavetas según DIN 6885/1. El valor del par transmisible del acoplamiento está calculado utilizando un coeficiente de deslizamiento eje-acoplamiento de 0,15 y un par de apriete de los tornillos fijadores tal como se indica en la siguiente tabla. Estos valores corresponden a los utilizados en tornillería clase 8.8 (DIN 912).

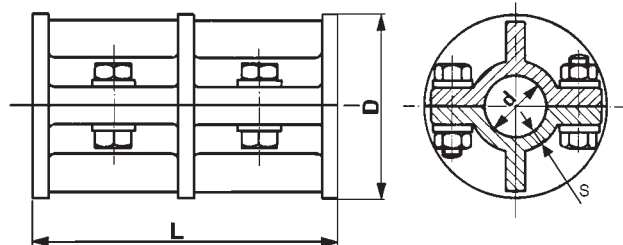

| type type Typ tipo | d [mm] | D [mm] | L [mm] | S [mm] | screw type type vis Schraubentyp tipo de tornillos | n. screw n° vis n. Schrauben n. de tornillos | Ms [Nm] | Tkn [Nm] |
|-----------------------------|-----------|-----------|-----------|-----------|---|---|------------|-------------|
| GB 20 | 20 | 74 | 110 | 10 | M8 | 4 | 2,5 | 20 |
| GB 25 | 25 | 72 | 115 | 10 | M8 | 4 | 2,5 | 20 |
| GB 30 | 30 | 96 | 145 | 10 | M10 | 4 | 5 | 35 |
| GB 35 | 35 | 103 | 158 | 12 | M10 | 4 | 5 | 40 |
| GB 40 | 40 | 116 | 170 | 12 | M12 | 4 | 8,5 | 65 |
| GB 45 | 45 | 113 | 190 | 12 | M12 | 4 | 8,5 | 75 |
| GB 50 | 50 | 120 | 205 | 12 | M12 | 6 | 8,5 | 120 |
| GB 55 | 55 | 140 | 220 | 12 | M14 | 6 | 14 | 200 |
| GB 60 | 60 | 142 | 220 | 13 | M14 | 6 | 14 | 215 |
| GB 65 | 65 | 150 | 250 | 13 | M14 | 6 | 14 | 235 |
| GB 70 | 70 | 160 | 260 | 15 | M14 | 6 | 14 | 255 |
| GB 75 | 75 | 160 | 260 | 18 | M14 | 6 | 14 | 270 |
| GB 80 | 80 | 185 | 280 | 20 | M14 | 6 | 14 | 290 |
| GB 90 | 90 | 210 | 310 | 20 | M16 | 8 | 14 | 310 |
| GB 100 | 100 | 225 | 343 | 20 | M16 | 8 | 21 | 600 |
| GB 120 | 120 | 275 | 415 | 21 | M18 | 8 | 21 | 650 |

| Notes | Notes | Anmerkungen | Nota |
|--------------------------------|-----------------------|-----------------------|---------------------------------|
| Ms Screws tightening torque | Couple de serrage vis | Schraubenanzugsmoment | Par de apriete de los tornillos |
| Tkn Torque | Couple transmissible | Übertragbares Moment | Par transmitido |



ELASTIC COUPLING "P"

ACCOUPLLEMENT ÉLASTIQUE "P"

ELASTISCHE KUPPLUNG "P"

ACOPLAMIENTO ELÁSTICO "P"

Hubs made in brass and spider in rubber.
Suitable for low power.

Construit en cuivre avec élément élastique en caoutchouc.
Approprié pour les petites puissances.

Naben: Messing.
Elastisches Element: Gummi.
Es ist für kleine Drehmomente geeignet.

Construido en latón con inserciones elásticas de goma.
Recomendable para pequeñas potencias.

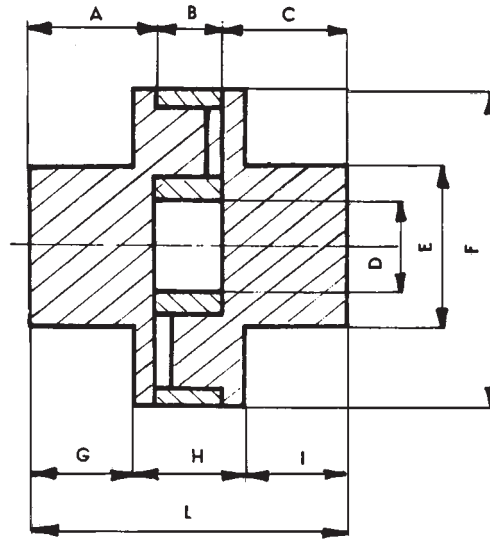

| Type Type Typ Tipo | Torque Couple Drehmoment Par [Nm] | A [mm] | B [mm] | C [mm] | D [mm] | E [mm] | F [mm] | G [mm] | H [mm] | I [mm] | L [mm] |
|-----------------------------|---|-----------|-----------|-----------|-----------|-----------|-----------|-----------|-----------|-----------|-----------|
| P 35 | 0,86 | 16 | 7 | 16 | 12 | 20 | 35 | 13 | 12 | 13 | 39 |
| P 45 | 2,39 | 20 | 10 | 20 | 14 | 25 | 45 | 17 | 16 | 17,5 | 51 |

JUBOFLEX® ELASTIC COUPLINGS

Description

JUBOFLEX® couplings are made of:

- one elastic element made of pre compressed natural rubber reinforced with steel, to be fitted with fixing screws and with a metallic band (to be removed after mounting);

- two metallic hubs made of forged steel (size 120 produced in cast iron).

They are produced:

- for mounting with SER-SIT® taper bush from size 4 to 25;
- solid hub from size 35 to 120.

ACCOUPLE- MENTS ÉLASTIQUES JUBOFLEX®

Description

Les accouplements JUBOFLEX® sont constitués par:

- un élément élastique en caoutchouc précomprimé avec armatures métalliques adhésives pour le logement des vis de fixation et une bande de précompression (à enlever seulement après le montage);

- deux moyeux en acier matricé (sauf pour le modèle 120 produit en fonte).

Ils sont produits:

- pour le montage avec le moyeu d'assemblage SER-SIT®, mesures 4 à 25;
- avec moyeu plein, mesures 35 à 120.

ELASTISCHE JUBOFLEX® KUPPLUNG

Beschreibung

Die JUBOFLEX® Kupplung besteht aus folgenden Teilen:

- Einem elastischen Ringelement aus Naturkautschuk mit Stahl-einlagen, welches wechselseitig mit Schrauben an den Naben befestigt wird. Das Ringelement ist mit einem Metallband vorgespannt, welches erst nach der Montage entfernt werden darf.

- Zwei Naben aus geschmiedetem Stahl Typ 120 aus Grauguss. Die Naben werden in folgenden Ausführungen geliefert:

- Ausführung mit SER-SIT® Spannbuchse von Typ GJ4 bis Typ GJ25;
- Ausführung mit ungebohrten Naben von Typ GJ35 bis Typ GJ120.

ACOPLAMIENTO ELÁSTICO JUBOFLEX®

Descripción

El acoplamiento elástico JUBOFLEX® está formado por:

- un elemento elástico de caucho comprimido, con armadura metálica reforzada, para alojar los tornillos de fijación en una banda de precompresión (aconsejamos sacar después del montaje)

- dos cuerpos en acero estampado (salvo para el tipo 120 que se construye en fundición)

Distintas producciones

- para montaje con buje cónico SER-SIT® de tamaño 4 al 25;
- con cubo macizo de tamaño 35 al 120.



Features

JUBOFLEX® coupling has exceptional elastic properties. In fact it allows for:

- an excellent damping effect of the load peaks;
- very good safety factor and a very high resistance to alternating deformation, thanks to pre-compression;
- possibility of bearing misalignment values rarely possible with other couplings.

In this way it avoids the need of a precise alignment of the machines to be coupled. It is recommended to remove the metallic band of the elastic element after the coupling is mounted; pre compression will be assured by the fixing screws.

Coding

Codification of the JUBOFLEX® couplings is:

- GJ complete coupling solid hub;
- GJM hub;
- AJ elastic element.

To identify the desired size, use the nominal torque of the coupling.

E.G.: GJ4 = complete coupling (2 hubs + 1 elastic element) with nominal torque of 4 daNm.

Fonctionnement

L'accouplement JUBOFLEX® est un accouplement présentant des propriétés élastiques exceptionnelles:

- il atténue de façon très efficace les irrégularités cycliques et les pics de couple;
- il offre une grande sécurité d'emploi et une excellente résistance aux déformations alternées grâce à la précompression;
- il tolère des valeurs de désalignement difficilement vérifiables avec d'autres joints. Ceci évite la nécessité d'un alignement précis des machines à accoupler.

En service, enlever la bande métallique de cerclage de l'élément élastique; la précompression est assurée par les boulons de serrage.

Identification

Les codes des composants du accouplement JUBOFLEX® sont les suivants:

- GJ accouplement complet;
- GJM moyeu;
- AJ élément élastique.

Le numéro qui suit, exprimé en daNm, indique le couple nominal transmissible.

Exemple:

GJ4 = accouplement complet (2 moyeux + 1 élément élastique) avec couple nominal transmissible de 4 daNm.

Merkmale

Die JUBOFLEX® Kupplung hat ein besonders elastisches Verhalten. Im Detail bedeutet dies:

- ein exzellentes Dämpfungsverhalten bei auftretenden Drehmomentspitzen;
- eine sehr hohe Betriebssicherheit und eine sehr hohe Beständigkeit gegenüber Wechselbelastungen durch die Vorspannung;
- Die Kupplung ermöglicht, größere Abweichungen der Wellenenden als Kupplungen anderer Typen auszugleichen.

Das Einsatzgebiet dieser Kupplung ist vornehmlich dort, wo Verlagerungen während des Betriebes auftreten oder wo ein präzises Ausrichten der Wellenenden nicht möglich ist.

Es ist wichtig, daß das Stahlband nach der Kupplungsmontage entfernt wird. Die Vorspannung wird dann durch die Befestigungsschrauben gewährleistet.

Kodierung

- GJ Komplettkupplung mit Standardnaben;
- GJM Standardnabe;
- AJ elastisches Element.

Das Kupplungsnennmoment (daNm) entspricht der Größenbezeichnung.

z.B.: GJ4 ist eine Komplettkupplung bestehend aus zwei Standardnaben und einem elastischen Element. Das Nenndrehmoment beträgt 4 daNm.

Funcionamiento

El acoplamiento JUBOFLEX® es un acoplamiento con excepcionales propiedades elásticas.

Permite por lo tanto:

- una reducción muy eficaz de irregularidades cíclicas y de puntas de par una gran seguridad de utilización y una óptima resistencia a la deformación alternada, gracias a la precompresión;

- posibilidad de aceptar valores de desalineación difícil de conseguir en otros acoplamientos. Por lo tanto no necesitamos una alineación precisa con la maquina a unir.

Se recomienda sacar la banda metálica del elemento elástico, por lo que la precompresión está asegurada del bulón de fijación.

Nomenclatura

La codificación del acoplamiento JUBOFLEX® es la siguiente:

- GJ acoplamiento completo;
- GJM cuerpo;
- AJ elemento elastico.

El numero siguiente expresado en daNm identifica el par nominal transmissible.

Ej.: GJ4 = acoplamiento completo (2 cuerpos y 1 elemento elástico) con par nominal transmissible de 4 daNm.



**JUBOFLEX®
COUPLING
CHARACTERISTICS**

**CARACTÉRISTIQUES
DES ACCOUPLE-
MENTS JUBOFLEX®**

**JUBOFLEX®
KUPPLUNG
TECHNISCHEN
DATEN**

**CARACTERÍSTICAS
DEL ACOPLAMIENTO
JUBOFLEX®**

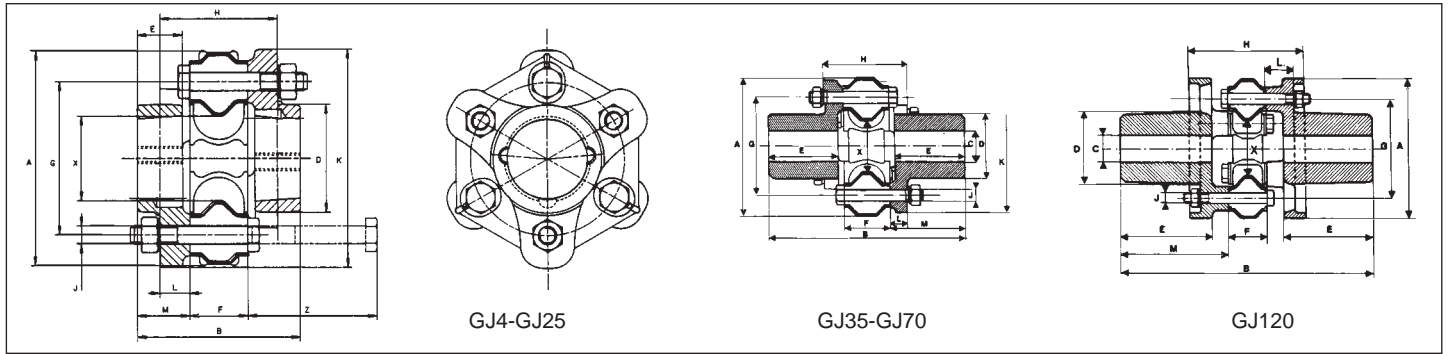

| type type Typ tipo | C min [mm] | C max [mm] | bush moyeu amovible Buchse casquillo conico | A [mm] | B [mm] | D [mm] | E [mm] | F [mm] | G [mm] | H [mm] | J [mm] | K [mm] | L [mm] | M [mm] | X [mm] | W [kg] | Z [mm] |
|-----------------------------|------------------|------------------|--|-----------|-----------|-----------|-----------|-----------|-----------|-----------|-----------|-----------|-----------|-----------|-----------|-----------|-----------|
| GJ4 | - | - | 1108 | 91 | 74 | 48 | 20 | 28 | 65 | 54 | 8 | 91 | 11 | 23 | 23 | 0,8 | 65 |
| GJ9 | - | - | 1210 | 117 | 90 | 60 | 25 | 32 | 85 | 65 | 10 | 121 | 14 | 29 | 35 | 1,6 | 75 |
| GJ16 | - | - | 1610 | 142 | 106 | 70 | 25 | 46 | 100 | 81 | 12 | 140 | 17 | 30 | 40 | 2,7 | 90 |
| GJ25 | - | - | 2012 | 181 | 121 | 95 | 30 | 61 | 132 | 91 | 14 | 177 | 21 | 35 | 63 | 5 | 100 |
| GJ35 | - | 70 | - | 202 | 284 | 105 | 109 | 54 | 150 | 96 | 18 | 196 | 21 | 115 | 68 | 18 | - |
| GJ50 | - | 75 | - | 232 | 322 | 115 | 124 | 62 | 170 | 108 | 20 | 225 | 23 | 130 | 75 | 25 | - |
| GJ70 | - | 80 | - | 263 | 346 | 122 | 133 | 68 | 190 | 116 | 20 | 246 | 24 | 139 | 82 | 32 | - |
| GJ120 | 60 | 100 | - | 280 | 486 | 156 | 172 | 78 | 210 | 222 | 20 | - | 52 | 204 | 110 | 57 | - |

SERSIT® taper bushes

Moyeux d'assemblage SER-SIT®

SERSIT® Spannbuchsen

Buje cónico SERSIT®

| bush moyeu amovible Buchse casquillo conico | bore alesage Bohrung agujero | length longueur Länge longitud | max. Ø max. Ø max. Ø | screws/vis/Schrauben/tornillos | | | set screw wrench clef hexagonale Imbus-Schlüssel llave exagonal | M _s [Nm] | |
|--|---------------------------------------|---|----------------------------|--------------------------------|--------|---|--|------------------------|-----|
| | | | | n° | whith. | length longueur Länge longitud | | | |
| 1108 (28.20) | [mm] | 11 12 14 15 16 18 19 20 22 24 25 26 28 | 22,3 | 38 | 2 | 1/4 | 13 | M3 | 5,5 |
| | [inches] | 3/8 - 1/2 - 5/8 - 3/4 - 7/8 - 1 - 1 1/8 | | | | | | | |
| 1210 (30.25) | [mm] | 12 14 15 16 18 19 20 22 24 25 26 28 30 32 | 25,4 | 47 | 2 | 3/8 | 16 | M5 | 20 |
| | [inches] | 1/2 - 5/8 - 3/4 - 7/8 - 1 - 1 1/8 - 1 1/4 | | | | | | | |
| 1610 (40.25) | [mm] | 12 14 15 16 18 19 20 22 24 25 26 28 30 32 35 38 40 42 | 25,4 | 57 | 2 | 3/8 | 16 | M5 | 20 |
| | [inches] | 1/2 - 5/8 - 3/4 - 7/8 - 1 - 1 1/8 - 1 1/4 - 1 3/8 - 1 1/2 - 1 5/8 | | | | | | | |
| 2012 (50.30) | [mm] | 15 16 18 19 20 22 24 25 26 28 30 32 35 38 40 42 45 48 50 | 31,8 | 70 | 2 | 7/16 | 22 | M6 | 30 |
| | [inches] | 3/4 - 7/8 - 1 - 1 1/8 - 1 1/4 - 1 3/8 - 1 1/2 - 1 5/8 - 1 3/4 - 1 7/8 - 2 | | | | | | | |

Technical data

Caractéristiques techniques

Technische Daten

Características técnicas

| type type Typ tipo | Tkn [daNm] | Tk max [daNm] | Ψ [°] | Ra [daN/mm] | Rr [daN/mm] | Rt [m kN/rad] | Rc [m kN/rad] | RM [1/min] | screws/vis Schrauben/tornillos | |
|-----------------------------|---------------|------------------|----------|----------------|----------------|------------------|------------------|---------------|-----------------------------------|--------------------|
| | | | | | | | | | n° | type/type/Typ/tipo |
| GJ4 | 4 | 12 | 8 | 6 | 20 | 0,285 | 0,04 | 6.000 | 6 | M8 x 55 |
| GJ9 | 9 | 27 | 8 | 8 | 30 | 0,57 | 0,057 | 5.000 | 6 | M10 x 65 |
| GJ16 | 16 | 48 | 8 | 11 | 45 | 1,14 | 0,143 | 4.500 | 6 | M12 x 80 |
| GJ25 | 25 | 75 | 7 | 11,5 | 30 | 2,12 | 0,57 | 3.500 | 6 | M14 x 90 |
| GJ35 | 35 | 105 | 7 | 10 | 30 | 2,75 | 0,57 | 3.000 | 6 | M18 x 100 |
| GJ50 | 50 | 150 | 7 | 11 | 30 | 4,3 | 0,57 | 2.800 | 6 | M20 x 115 |
| GJ70 | 70 | 210 | 8 | 12 | 35 | 4,5 | 0,86 | 2.400 | 6 | M20 x 115 |
| GJ120 | 120 | 360 | 6-30' | 15 | 60 | 10,6 | 1,14 | 2.400 | 8 | M20 x 150 |

| | Notes | Notes | Anmerkungen | Nota |
|---------------|--------------------|-------------------------|----------------------|------------------------------|
| Tkn | Nominal torque | Couple nominal | Neindrehmoment | Par nominal |
| Tk max | Max torque | Couple maximum | Max. Drehmoment | Par máximo |
| Ψ | Torsion angle | Angle de torsion | Verdrehwinkel | Angulo de torsión |
| Ra | Axial rigidity | Rigidité axiale | Axiale Steifigkeit | Rigidez axial |
| Rr | Radial rigidity | Rigidité radiale | Radiale Steifigkeit | Rigidez radial |
| Rt | Torsional rigidity | Rigidité torsionnelle | Verdrehsteifigkeit | Rigidez torsional |
| Rc | Conical rigidity | Rigidité conique | Federdrehsteifigkeit | Rigidez cónica |
| RM | Max rotation speed | Vitesse max de rotation | Max. Drehzahl | Velocidad máxima de rotación |

**Power ratings
Puissances transmissibles
Leistungsbereiche
Potencia transmitida**

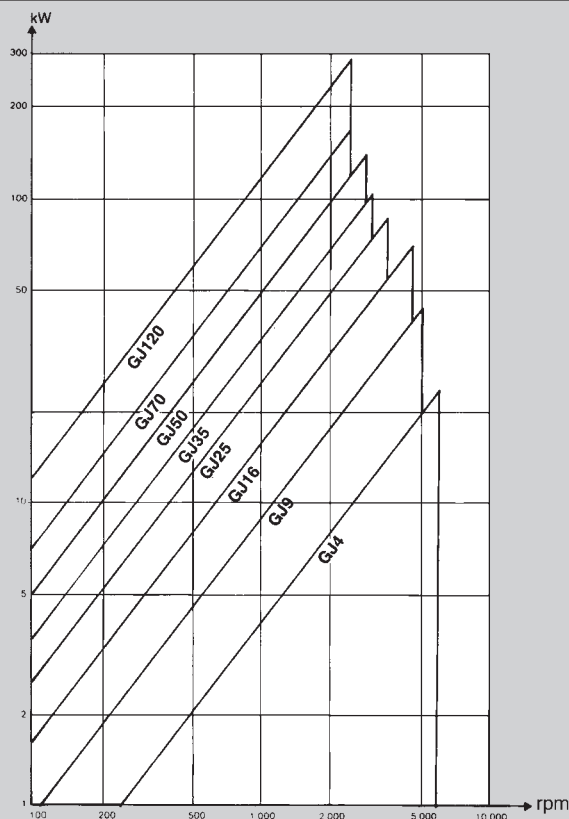

| Tkn [daN•m] | Radial misalignment @ 1.500 rpm [mm] |
|-------------|--------------------------------------|
| 4 | 0,7 |
| 9 | 0,9 |
| 16 | 1,4 |
| 25 | 1,5 |
| 35 | 1,8 |
| 50 | 2 |
| 70 | 2,1 |
| 120 | 2,4 |

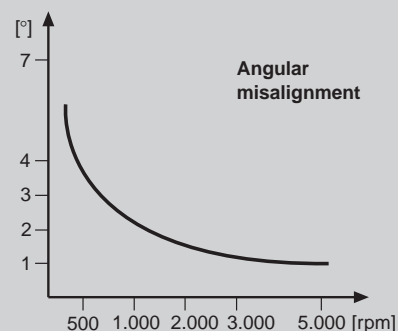

Mounting

The precompression, for the initial mounting, is got by the metallic band around the elastic element (all elements are supplied with metallic band of precompression).

To mount the coupling, fix with the screws three not adjacent bores of the elastic element to the three arms of one hub and the three remaining bores of the elastic element to the other hub.

Tighten the screws with the following torques:

Montage

La précompression, pour le montage initial, est obtenue par le cerclage extérieur de l'élément élastique à l'aide d'une bande métallique (tous les éléments sont fournis cerclés).

Pour le montage, placer l'élément élastique cerclé de façon à fixer, à l'aide des vis, trois trous non adjacents de l'élément élastique même avec les trois bras d'un moyeu; fixer ensuite les trois autres trous de l'élément élastique sur l'autre moyeu.

Serrer les boulons avec les couples suivants:

Montage

Bei der Erstmontage erfolgt die notwendige Vorspannung mit Hilfe des werkseitig montierten Metallbandes auf dem elastischen Ringelement. Das Ringelement so auf die Nabe setzen, dass die Schrauben durch die Ringhülsen und die Nabenbohrungen gestossen werden können. Die Muttern werden nun von der Nabe her auf die Schrauben aufgestzt. In gleicher Weise wird auch die zweite Nabe montiert. Die Schrauben mit folgenden Drehmomenten festziehen:

Montaje

La precompresión para el montaje inicial se obtiene mediante una fuerza exterior del elemento elástico por medio de un tensor (todos los elementos son suministrados sin el tensor exterior).

Para el montaje debe colocarse el elemento elástico sin tensor de forma que con la ayuda de los tornillos se sujeten 3 alojamientos no adyacentes en los 3 brazos de 1 cuerpo metálico y los 3 alojamientos restantes en el otro cuerpo metálico.

| Code | Ms [daNm] |
|-------|-----------|
| GJ4 | 2,1 |
| GJ9 | 4,1 |
| GJ16 | 7,2 |
| GJ25 | 11,3 |
| GJ35 | 24 |
| GJ50 | 35 |
| GJ70 | 35 |
| GJ120 | 35 |

Cut the metallic band when coupling is mounted.

Enfin, enlever la bande de cerclage.

Nun das Metallband auf dem elastischen Ringelement entfernen.

Finalmente sacar el tensor.

